



Escola Tècnica Superior d'Enginyeries
Industrial i Aeronàutica de Terrassa

UNIVERSITAT POLITÈCNICA DE CATALUNYA

Grau: *Grau en Enginyeria en Vehicles Aeroespacials*

Curs: Treball final de grau

Títol del projecte:

Estudi de viabilitat de l'ús d'ales volants
com a transport comercial

Continguts: Plànol

Estudiant: Alba Freixa Barat

Director del treball: Daniel Garcia Almiñana

Data d'entrega: 11/06/2015

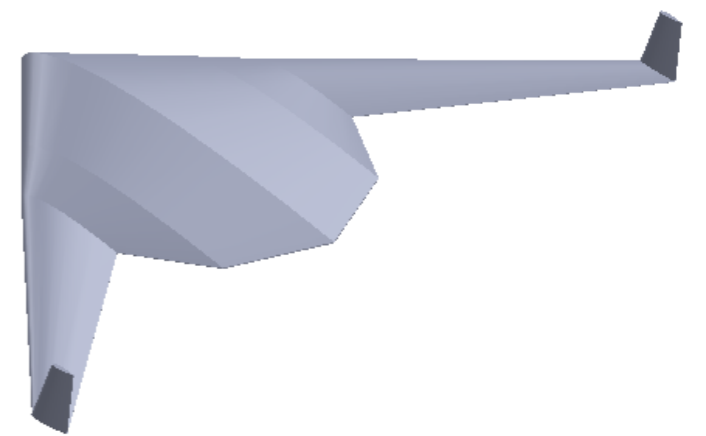
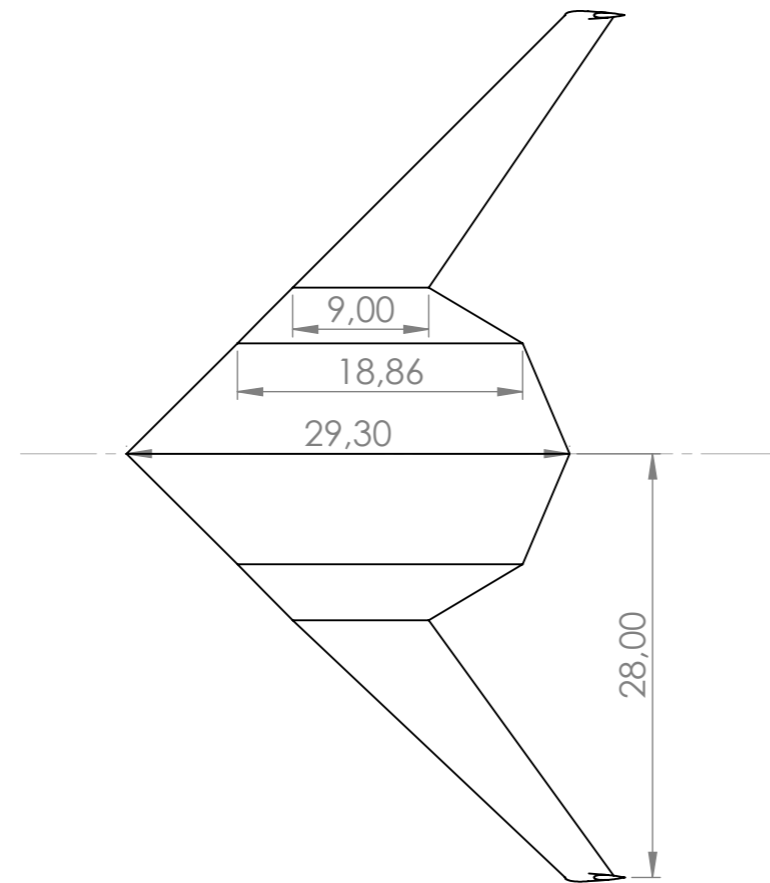
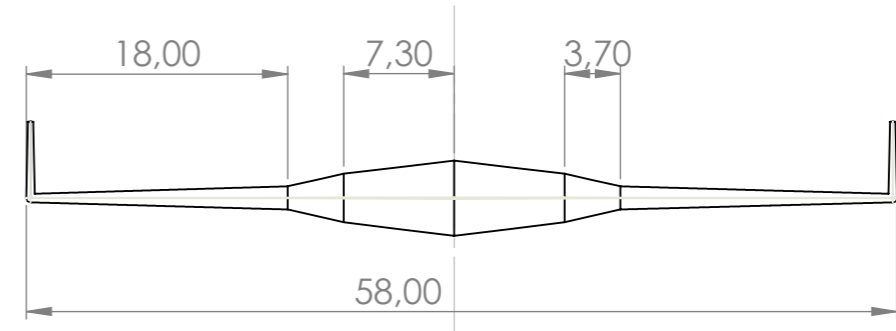
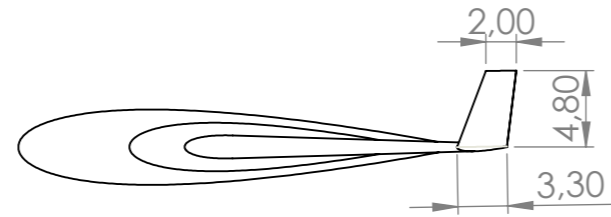

*En el plànol es mostren les cotes principals de la geometria de l'ala del BWB.

Plànol	Disseny preliminar d'un BWB		
Escala	1:500	Unitats	Metres
Estudiant	Alba Freixa Barat		
Títol TFG	Estudi de viabilitat de l'ús d'ales volants com a transport comercial		