

REVESTIMENTS HORIZZONTALS INFERIORS : EL PAVIMENT

redacció

JOAN LLUÍS ZAMORA I MESTRE

amb la col·laboració de

**JOSE FERNÁNDEZ RODRÍGUEZ
SANTIAGO CABEZAS CASTELLANOS**

**AQUEST DOCUMENT HA ESTAT ELABORAT A PARTIR D'UN TREBALL REALITZAT AL
DESEMBRE 2000 AL
INSTITUT DE TECNOLOGIA DE LA CONSTRUCCIÓ DE CATALUNYA
pel departament de CONSTRUCCIÓ I NOVES EXIGÈNCIES
sota la direcció de FRUCTUÓS MAÑÀ I REIXACH**

ÍNDEX

1. EXIGÈNCIES TÈCNIQUES PLANTEJADES
2. CATALOGACIÓ DE PRODUCTES D'INTERÈS
3. CONCLUSIONS

1. EXIGÈNCIES TÈCNiques PLANTEJADES

Pel que fa al **paviment (revestiment horitzontal inferior)** es consideren rellevants les següents exigències:

1. Comportament a la llum (solidesa, reflexió, color)
2. Comportament al foc (inflamabilitat, propagació de la flama, emissió de flama, emissió de fums)
3. Adequada conductivitat tèrmica (terres radiants i/o refrigerants)
4. Resistència elèctrica
5. Resistència mecànica (a la flexió, al punxonament, al ratllat, al trànsit, a l'arrencada, al lliscament)
6. Comportament a l'aigua (absorció d'aigua, neteja)
7. Comportament biològic
8. Absorció acústica
9. Resistència química

Pel que fa al paviment es consideren significatius els següents usos:

- A. Ús privat, i ambient sec (<10 persones / 12 hores)
- B. Ús privat, ús i/o neteja humida (<50 persones / 12 hores)
- C. Ús públic, normal (<1000 persones / 12 hores)
- D. Ús tècnic, intens, tràfic rodat (<5000 persones / 12 hores)

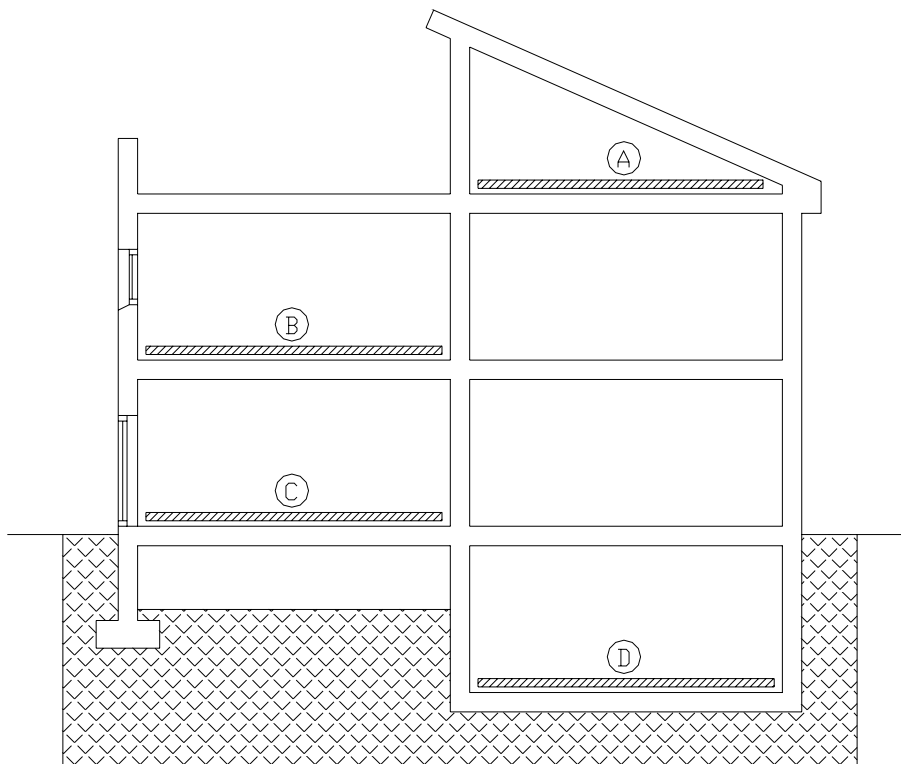

NOTA

La normativa que estableix els paràmetres i els valors d'acceptació o rebuig dels paviments es troba molt dispersa, no és homogènia ni prou desenvolupada (EN 685) tot i l'intent. d'harmonització europea. Cada estat disposa de normativa pròpia pel que fa als assaigs, la qual cosa fa difícil contrastar els valors assolits. Tan sols alguns materials han desenvolupat normes específiques de producte (moqueta, ceràmica, parquet).

1. EXIGÈNCIES DERIVADES DE LA FUNCIO I ÚS DE L'ELEMENT

1.1 Comportament a la llum

Tant la llum natural, a través de les obertures a l'exterior, com la llum artificial, emeten radiació que incideix sobre els pigments dels revestiments. Part d'aquesta radiació és absorbida i part d'aquesta radiació és reflexada i això produeix la sensació de lluent, mat o setinat. Això provoca reaccions químiques que els degraden, modificant l'aspecte dels revestiments que adquireixen així l'aspecte de vells o usats.

Definició dels paràmetres.

PARÀMETRES	Reflexió	Solidesa color
POSICIÓ		Variació de color, segons ASTM D 146
		Resistència a la llum dels colors, segons DIN 51094
A – Ús privat, ambient sec	mat	estable
B - Ús privat, ús i/o neteja humida	setinat	estable
C - Ús públic, normal	brillant	estable
D – Ús tècnic o públic intens	setinat	estable

També són agents agressors la neteja, l'aigua, etc.

1.2 Comportament al foc

La norma UNE 23727-90 estableix l'assaig normalitzat de comportament al foc dels materials de construcció (inflamabilitat, emissió de fums, combustibilitat, etc.) segons una escala qualificada de:

- M0 – No combustible
- M1 – Combustible. No inflamable
- M2 – Inflamabilitat moderada (no gasos tòxics)
- M3 – Inflamabilitat mitja (gasos tòxics)
- M4 – Inlamabilitat alta (partícules incandescentes)
- M5 – Explosions i detonacions

La norma NBE-CPI-96 estableix la classe M de reacció admissible o més favorable dels materials de revestiment.

PARÀMETRES	Inflamabilitat
POSICIÓ	
A – Ús privat, ambient sec	M3
B - Ús privat, ús i/o neteja humida	M3
C - Ús públic, normal	M2
D – Ús tècnic o públic intens	M2

1.3 Resistència tèrmica (terres radiants i/o refrigerants)

L'ús de terres calefactats o refrigerats exigeix una alta conductivitat tèrmica del revestiment de paviments per tal d'obtenir l'eficiència adequada.

PARÀMETRES	NF X 10021	EN 103 ISO 54345	DIN 52612
POSICIÓ			
A – Ús privat, ambient sec			
B - Ús privat, ús i/o neteja humida			
C - Ús públic, normal			
D – Ús tècnic o públic intens			

Aquesta conductivitat ha d'anar acompanyada d'una estabilitat dimensional que asseguri la no desorganització del paviment.

1.4 Resistència elèctrica i comportament electrostàtic

La combinació d'electricitat estàtica ambiental i de paviments amb alta resistència elèctrica pot ocasionar descàrregues no desitjades als usuaris o desestabilitzar el funcionament d'equips electrònics.

PARÀMETRES	Conductivitat elèctrica EN 100 015-1	Conductivitat elèctrica DIN 51953 DIN 54345	ISO TR 6356
POSICIÓ			
A – Ús privat, ambient sec			
B - Ús privat, ús i/o neteja humida			
C - Ús públic, normal			
D – Ús tècnic o públic intens			

1.5 Resistència mecànica

PARÀMETRES	Resistència a la compressió	Resistència a la abrasió EN 102
	Resistència a la flexotracció: UNE 80101 / EN196-4	Resistència a l'abrasió, flexió i xoc, UNE 127.000 (1) UNE 53173 / 92
	Resistència mecànica EN 196-1	Desgast a l'abrasió, UNE 127.005 (1), ISO 4586
		Trànsit, desgast UNE 7015 (pèrdua mitja d'altura)
	Resistència a la flexió, EN 100	Resistència al desgast per fregament, UNE 127-005 (1) – 90
	Resistència a la flexió UNE 127-006-90	Coeficient de lliscament
POSICIÓ		
A – Ús privat, ambient sec		
B - Ús privat, ús i/o neteja humida		
C - Ús públic, normal		
D – Ús tècnic o públic intens		

Duresa, **EN 101**. També microduresa Vickers, Duresa **UNE 56534**
Resistència al xoc, **UNE 127.007-90, UNE 56817**
Càrrega rodant, **UNE 56815** (profunditat petja)

1.6 Comportament a l'aigua

Absorció d'aigua **UNE 7008**
Coeficient d'absorció d'aigua, **UNE 127.002 – 90**, valor en %
Absorció d'aigua **UNI.EN 99**

1.7 Comportament antiderrapant

Norma **SS 923515** coeficient de fricció

1.8 Absorció acústica

Absorció dels sorolls provocats per l'impacte. Norma **NFS 31053**

1.9 Resistència química

Resistència a atacs químics, **NI. EN 10**, valor = no atacable
Resistència a les taques **UNE 56819**
Resistència cremada cigarret

1.10 Estabilitat dimensional (canvis de temperatura i humitat)

www.pavimentosonline.com

2. CATALOGACIÓ DE PRODUCTES D'INTERÈS

1 Peces rígides (ref. 511)

2 Làmines flexibles (ref. 512)

3 Continus (ref. 513)

0 Productes específics (ref. 510)

1 Peces rígides (ref. 511)

Productes per a paviments formats per petites peces rígides modulades, l'agrupació de les quals sobre una base llisa, ferma i seca forma el paviment.

TIPUS

- 11 Pedres naturals (ref. 5111)
- 12 Aglomerats artificials (ref. 5112)
- 13 Ceràmica (ref. 5113)
- 14 Fusta (ref. 5114)

CONSULTA

REFERÈNCIA	ADREÇA
Federación Española de la Piedra Natural	fdp@arrakis.es
Asociación Gallega de Graniteiros	pedra000@igatel.igape.es
Associació Catalana de la Pedra Natural	Tel. 93.204.72.00

11 Pedres naturals (ref. 5111)

Forma i naturalesa material

Lloses de pedra natural, tallades i escairades per al seu ús com a peça de revestiment, a partir de planxes de 260x140 cm.

Tipus: roca ígnia, roca sedimentària, roca metamòrfica.

Posada en obra

Límits d'ús

Consultar característiques de cada pedra. Poden tallar-se ja en gruixos de menys d'1 cm si s'els aplica una malla de suport al trasdós.

Acabats

Tractaments: polits, buixardats, flamejats, deixats de serra, doll de sorra, etc.

Formats

APLICACIÓ	GRUI X CM	AMPLADA CM	LLARGADA CM	OBSERVACION S	CARACTERÍSTIQUES
	2	30	60	Llosetes estandard	Massa volúmica aparent Absorció d'aigua Porositat aparent Resistència a compressió Resistència a flexió Resistència desgast Resistència al xoc Microduresa Knoop
	2	40	60		
	1	30	30		

Altres característiques

Consultar MetaBase de l'ITeC

Adreces

PRODUCTE	EMPRESA	ADREÇA	POBLACIÓ
Banyoles	Pedra Natural Banyoles	Àngel Guimerà, 48 Tel. 972.57.07.24 Fax. 972.57.08.74	17834 Mata-Porqueres (Girona) pedbasl@teleline.es
	Àrids de Catalunya	Alonso Cano, 14	08193 Bellaterra (Barcelona)
	Marmoleria Catalana S.A.	Ctra. Abrera a Manresa, s/n	08640 Olesa de Montserrat (Barcelona)
	Ceràmica i Pedra Catalana S.L.	Ctra. Granollers a Cardedeu, km 2.3	08520 Les Franqueses del Vallès (Barcelona)
Graph-Granito	Graph-Granito	Av. Primado Reig, 124	46010 València
	Soln- Hofen Piedra Natural S.L.	Sta. Tecla, 3 Tienda 2 Tel. 93.415.86.61 Fax. 93.416.06.79	08012 Barcelona
	Cosentino	Mn. Martín Duran, 17 Tel. 93.666.91.11 Fax. 93.666.93.62	08980 St. Feliu de Llobregat (Barcelona) http://www.cosentino.es cosentino@isa.es
Mosaics Petris	Neo Cerámica	Mandri, 43 Tel. 93.211.89.58 Fax. 93.417.84.76	08022 Barcelona
Natur Piedra	Pizarrerias Bernardos S.A.	Ferraz, 73 Tel. 91.544.83.53 Fax. 91.544.97.66	28088 Madrid
Acocsa	Acabados de obras y construccions S.L.	Travessera de les Corts, 365-367 entol 5 Tel. 93.419.50.98 Fax. 93.430.49.24	08029 Barcelona
	Martínez Berenguer S.L.	Autovia Madrid-Alicante, km 382 Tel. 96.560.05.64 Fax. 96.560.08.00	03660 Novelda (Alacant)
	Fundación Macael	Ctra. Oluda a Macael Tel. 950.12.81.11	04867 Macael (Almeria) www.a2000.es/marmolmacael

Imatges



FONT: Fundación Macael

5111a

12 Aglomerats artificials (ref. 5112)

Lloses pètries artificials obtingudes a partir de la mescla en una motlle i posterior premsat d'àrids seleccionats i un aglomerant.

SUBTIPUS

12A Terratzo

12B Compacte

Forma i naturalesa material

Peça obtinguda abocant en un motlle una mescla d'àrids naturals (marmoris, calcaris, granítics, silícis, basàltics) i un aglomerant de base hidràulica de ciment pòrtland (blanc o gris), colorants i additius correctius, finalment vibrada i premsada.

Format per 2 capes: capa d'empremta (cara vista i de múltiples aparences en funció de l'àrid seleccionat) i capa base (morter de ciment gris d'acabat superficial rugós per a facilitar l'adherència a la solera).

Posada en obra

Preparació de la base (solera): neta, ferma, seca i anivellada.

Capa d'anivellament: capa de sorra compactada (fins max. 5 cm) o capa directe de morter (per a gruixos inferiors a 5 cm).

Col·locació:

A l'estesa

Estesa del morter, espolsada de ciment pòrtland i col·locació de les peces.

A truc de maceta

L'estesa del morter es fa a mida que es col·loquen les peces seguin una filera mestre. Les peces s'anivellen individualment mitjançant cops aplicats amb el mànec de la maceta.

Rejuntat, amb abeurada de ciment colorejat:

Segella els junts, dóna continuïtat al paviment, i repara petits desperfectes (escrostaments).

El junt ha de permetre que la abeurada penetri fàcilment i el segelli.

Les peces se serveixen a l'obra desbastades, pendent del seu polit (opcional) i s'abrillanten a l'obra un cop col·locada. (Norma UNE 127.001.90)

Límits d'ús

Consultar fabricant

Acabats

Llis (rebaix, polit i abrillantat).

Amb relleu directe de motlle.

Àrid vist.

Rentat a l'àcid o buixardat.

Les vores poden ser vives o bisellades.

Aspecte àrid:

Compacte (àrid 1-3 mm)

Microgrà (àrid 3-6 mm)

Gra mig (àrid 5-15 mm)

Aglomerat (àrid 25-35 mm).

Formats

APLICACIÓ	GRUIX CM	AMPLADA CM	LLARGADA CM	OBSERVACION S	CARACTERÍSTIQUES
	2.5 2.0	60 50	60 50	Monocapa	Aglomerat ciment + pedra natural
	3.5 3.5	60 50	40 50	Bicapa	
	3.3	40 40 50	40 60 50		
Ús molt intens	4.0 2.8 3.3	20 30 40	20 30 40		Gra fi 2-5 mm Àrid granítics, basàltics, silícis
	2.8 3.3 3.3 3.3	30 40 40 50	30 40 60 50	Bicapa	Gra fi 3-5 mm, Àrid marmoris
	3.0 4.0 5.0	40 50 60	40 50 60		Gra mig, 15 mm
					Gra gran, 20 mm
	3.8	40 50	40 50		Aglomerat 25 – 35 mm Àrid marmori i calcari
	1.5	33 40	33 40		Vibro compactat al buit Dimensions calibrades

També hi ha disponibles formats tipus bloc (250x140x120) per a serrar peces especials (volumètriques).

Altres característiques

Consultar MetaBase de l'ITeC
www.infoterrazo.com

Coefficient d'absorció: 7.5 – 10.0 %

Desgast a l'abrasió: 1.2 – 2.0 mm

Tensió de trencament a flexió: 3.5 – 6.0 N / mm²

En el cas de trànsit pesat es recomana una grandària màxima de peça de 30x30 cm

Resistència al xoc: 400 – 600 mm

Adreces

PRODUCTE	EMPRESA	ADREÇA	POBLACIÓ
	Breinco S.A.	Ctra. de Cardedeu a Dosrius, km 6.5	08450 Llinars del Vallés (Barcelona) http://www.breinco.com
	Escofet 1886 S.A.	Ronda Universitat, 20 Tel: 93.318.50.50 Fax: 93.412.44.65	08007 Barcelona http://www.escofet.com
	Paviments Canigó S.A.	Ctra. Igualada a Vilafranca, km 18	08777 Sant Quintí de Mediona (Barcelona) http://www.canigo.com
Vipreston Microgrà Industrial Gra mig Aglomerat	Paviments Mata	Zona Industrial del Sud Apartat de correus 5 Tel. 93.777.15.89 Fax. 93.777.17.04	08292 Esparraguera (Barcelona)
Vacutile Balasto	Mosaicos Solana S.A.	Av. Estación, 29 Tel: 94.113.01.50 Fax: 94.113.55.31	26500 Calahorra (La Rioja) solana@nexo.es
Baghin Elostone	Agglo Baghin	Camino a Resueira, 25 Tel. 639.300.389	15009 A Coruña g.barbonea@cgac.es
Mosaic hidràulic	Mosaics Martí	St. Antoni Maria Claret, 6 baixos Tel. 93.874.25.51 Fax. 93.874.45.58	08240 Manresa (Barcelona) http://www2.minorisa.es/mosaicsmarti marti@minorisa.es
	Prefabricats Lomar S.A.	Muntanyola, 2 Tel. 93.870.07.50 Fax. 93.879.02.67	08400 Granollers (Barcelona) http://www.prefabricatslomar.es info@prefabricatslomar.com
	Màrmol Compac	Ctra. Almansa, km 96'3 Tel. 96.295.40.53 Fax. 96.296.91.50	46727 Real Gandia (València) www.marmolcompac.com marmolcompac@marmolcompac.com

Imatges

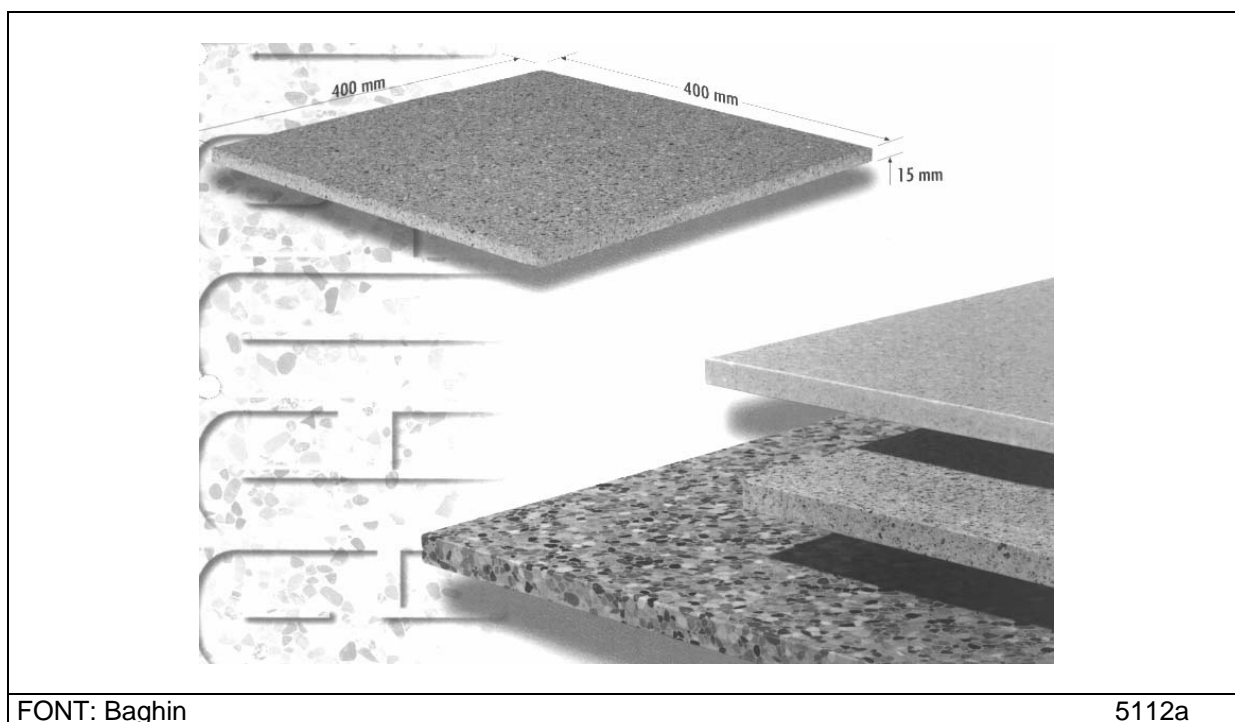

FONT: Baghin

5112a

12B Compacte (ref. 5112)

Forma i naturalesa material

Lloses premsades i polides obtingudes a partir d'àrids de sílice seleccionats, pigmentats, amb un aglomerat (5%) de base resinosa (poliestèr).

Posada en obra

En no ser un material porós la seva col·locació ha de ser en capa fina mitjançant ciment cola adequat o pasta adhesiva.

Límits d'ús

Temperatures de contacte que malbaratin la resina.

Acabats

Consultar fabricant.

Formats

Hi ha formats standard i també especials per tall de blocs.

APLICACIÓ	GRUI X MM	AMPLADA CM	LLARGAD A CM	OBSERVACIONS	CARACTERÍSTIQUES
	9 12	30 30 40 60	30 60 40 60		Resistència a la llum Resistència als atacs químics Resistència ratllat (5-6 mohs)
		max. 126	max. 308		

Altres característiques

Consultar MetaBase de l'ITeC

Resistència al frec. UNE 22183
Resistència compressió. UNE 22185
Resistència flexió. UNE 22186
Resistència xoc. UNE 22189
Absorció d'aigua. UNE 22182 0.03 %
Resistència química. UNE 22198

Adreces

PRODUCTE	EMPRESA	ADREÇA	POBLACIÓ
Silestone Mesopotàmia	Cosentino S.A.	Pol. Industrial El Plà, Mn. Martí Duran, 17 Tel. 93.666.91.11 Fax. 93.666.93.62	St. Feliu de Llobregat (Barcelona) http://www.silestone.es info@cosentino.es
Ir'o	Irpen	Gran Via Corts Catalanes, 814 Tel. 93.247.19.11 Fax. 93.232.09.17	08013 Barcelona
Quarella	Privilege Advanced Surfaces S.A.	Pol. Industrial As Lagoas Carretera Narón-Cedeira, km 2 Tel. 981.391.666 Fax. 981.391.888	15407 Narón (A Coruña)

Imatges

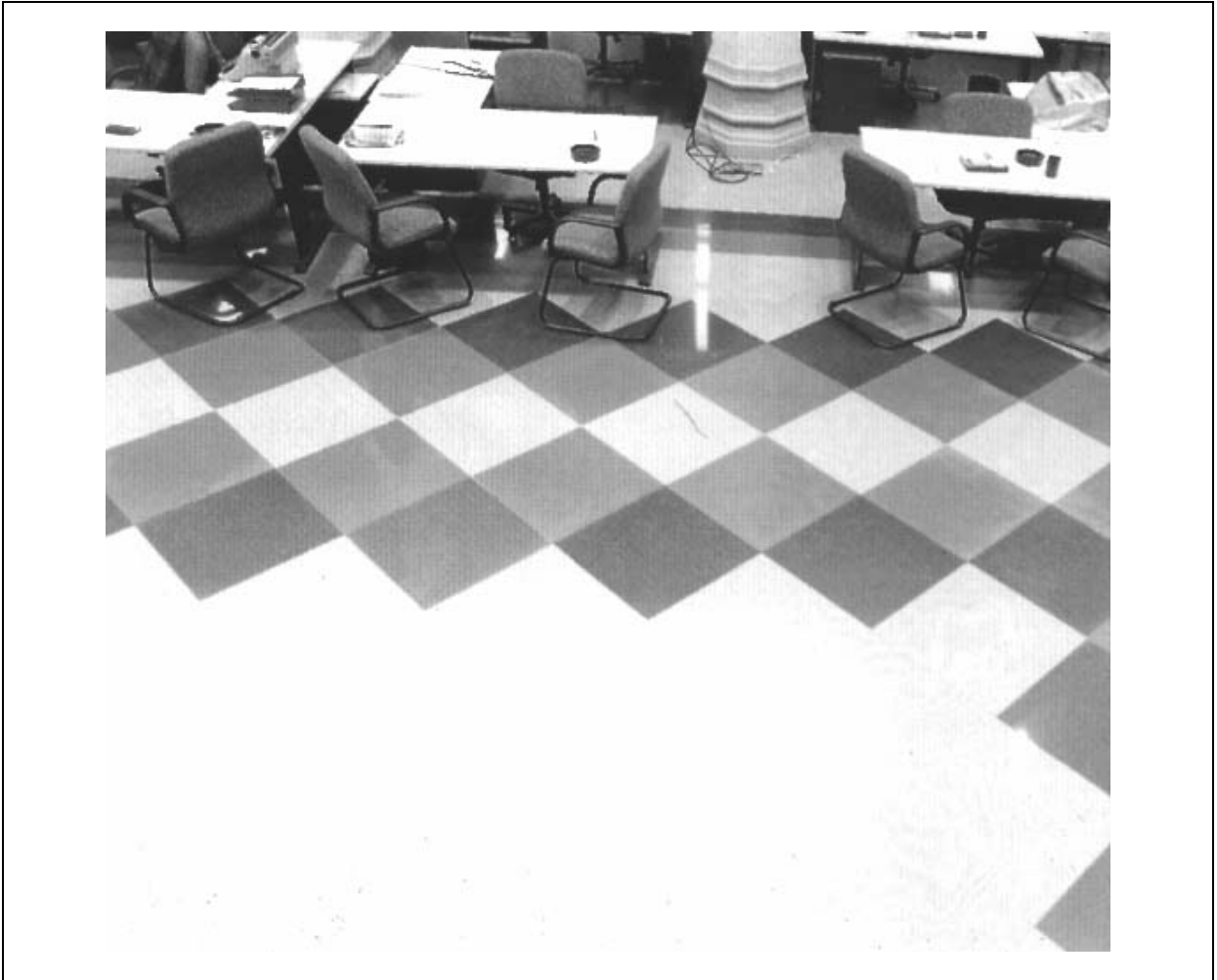

FONT: Silestone. Cosentino

5112b

13 Ceràmica (ref. 5113)

Lloses obtingues a partir de ceràmica seleccionada (pasta blanca o pasta vermella), moldejada de diverses formes i cuita a diverses escales de temperatura, per al seu ús com a peça de paviment.

SUBTIPUS

13A Terra cuita

13B Gres extrudit (klinker)

13C Gres premsat esmaltat

13D Semigres

13E Gres porcellànic

CONSULTA

REFERÈNCIA	ADREÇA
Asociación Española de Fabricantes de Azulejos, Pavimentos y Baldosas Cerámicas	www.ascer.es

13A Terracuita (ref. 5113)

Forma i naturalesa material

Peces obtingudes a partir d'argila cuita sense esmaltar.

Posada en obra

A l'obra es barregen les peces i es col·loquen amb junta ampla (4-8 mm) amb ciment cola o morters "obra vista". Gruix màxim de morter 5 mm (1/4). El rejuntat es fa passats uns dies i amb morter impermeable.

Límits d'ús

Evitar presència d'humitats amb sols eflorescents propers.

Acabats

Millora l'acabat si un cop col·locades les rajoles s'hi apliquen hidrofugants (tradicional oli llinosa 40% + aiguarràs 60%) i ceres d'acabat.

En ser peces manuals presents petits defectes de tonalitat, format i planimetria.

Formats

APLICACI Ó	GRUI X CM	AMPLADA CM	LLARGAD A CM	OBSERVACI S	CARACTERÍSTIQUES
	1.8	14 20 22.5 28 30 37 45	28 20 22.5 28 30 37 45		Resistència flexió (UNE 67100) > 80 kg / cm ² Absorció d'aigua (UNE 67099) (EN99) 10 < A < 15 % Duresa (UNE 67101) (EN 101) > 3 mohs Resistència abrassió (UNE 67102) (EN 102) < 2365 mm ² Eflorescència (EN 6702985) Resistència química (EN106)

Altres característiques

Consultar MetaBase de l'ITeC

Adreces

PRODUCTE	EMPRESA	ADREÇA	POBLACIÓ
Toves	Baldosas Vallès S.L.	Tel. 93.771.00.33 Fax. 93.771.03.01	08294 El Bruc, Barcelona http://www.ascer.es/dir/es/default.asp
Terracotta	Gres Catalan	Ctra. de Pons, s/n Apdo 35 Tel. 93.869.81.51 Fax. 93.430.84.12	08280 Calaf (Barcelona) http://www.grescatalan.com grescatalan@grescatalan.com
	Sant Genís	Ctra. Nacional II, km 551.4 Tel. 93.809.40.04 Fax. 93.809.41.26	08700 Igualada http://www.logiccontrol.es/sangenis/ sangenis@logiccontrol.es
	Neo Ceràmica	Mandri, 43 Tel. 93.211.89.58 Fax. 93.417.84.76	08022 Barcelona
	Ceràmicas Calaf S.L.	Ctra. de Folguera a Jorba, km. 38.2 Tel. 93.869.82.50 Fax. 93.869.92.69	08280 Calaf, Barcelona http://www.ceramicascalaf.com calaf@ascer.es

Imatges



FONT: Sant Genís

5113a

13B Gres extrudit (klinker) (ref. 5113)

Forma i naturalesa material

Peces obtingudes a partir d'argiles gressificades conformades per extrusió vertical doble i cuites a 1300 °C durant 24 hores. La cara posterior de cada peça presenta relleu en forma cua d'oreneta.

Posada en obra

Col·locació tant en capa gruixuda (morter 1:4) deixant junts 6-8 mm, com en capa fina (prèvia capa d'anivellament). Un cop segellades i endurides les juntes cal netejar-les per retirar les restes.

Límits d'ús

Consultar fabricant.

Acabats

Poden ser esmaltats i texturitzats (relleus). Brillants i setinats.

Formats

APLICACI Ó	GRUI X CM	AMPLADA CM	LLARGAD A CM	OBSERVACI S	CARACTERÍSTIQUES
		12	12		Resistència flexió UNE 67100-85 (EN100)
		12	25		250 kg / cm ²
		15	15		Absorció d'aigua UNE 67099-85 (EN99)
		16	25		2-3 %
		20	20		Duresa Mohs UNE 67101-85 (EN101)
		24	24		8-9
		25	37		Tolerància dimensional UNE 67202-85 (EN98)
		31	31		Resistència a l'abrassió UNE 67102-85 (EN154); 328 mm ²
		33	31		Resistència atac químic UNE 67106-85 (EN122)
		37	37		
		50	50		

Disponibles peces especials accessòries fabricades pel procediment de premsat en humit.

Altres característiques

Consultar MetaBase de l'ITeC

Adreces

PRODUCTE	EMPRESA	ADREÇA	POBLACIÓ
Gres de Nules	Keraben	Ctra. València-Barcelona, km 44'3 Tel. 964.65.95.00 Fax. 964.67.33.15	12520 Nules (Castelló) keraben@keraben.com
Gres extrusionat	Gres de Aragon Cañada, S.A.	Ctra. Escatrion, 9 Tel. 978.83.05.11 Fax. 978.83.30.03	44600 Alcañiz (Teruel) http://www.gresaragon.com gresaragon@gresaragon.com
Ferrogres	Cedonosa	Avda. Eloy Dominguez, 12 Tel. 986.54.60.00 Fax. 986.54.60.49	36612 Catoira (Pontevedra) http://www.ferrogres.com comerc@cedonosa.cempresarial.com
Grecogres	Gres la Sagra S.L.	Ctra. de Ocaña, km 34.5 Tel. 92.550.00.54 Fax. 92.550.02.70	45240 Alameda de la Sagra información@grecogres.com www.grecogres.com
Röben	Wesseling S.A.	Pla Vallonga Carrer 6, nau 4 A Tel. 96.511.44.59 Fax. 96.511.42.28	03113 Alacant
Exagres	Exagres S.A.	Av. Reina de los Apostoles, s/n Tel. 964.62.32.50 Fax. 964.62.11.66	12549 Betxi (Castelló) exagres@ascer.es
Intec	Cimer Internacional	Navarra, 62 baixos Tel. 93.879.11.08 Fax. 93.879.56.69	08400 Granollers (Barcelona)
Gres Bisbal	Brancos S.A. Industrias Cerámicas	Migdia, s/n Tel. 972.64.10.00 Fax. 972.64.16.58	17100 La Bisbal (Girona) http://www.brancos.com info@brancos.com
Klinkersire	Klinker Ibérica S.A.	Anibal, 35 2º 2ª Tel. 93.879.05.80 Fax. 93.879.05.80	08400 Granollers (Barcelona) marketing@klinkersire

Imatges



FONT: Ferrogres. Cedonosa

5113b

13C Gres premat esmaltat (ref. 5113)

Forma i naturalesa material

Peces obtingudes a partir d'argiles gresificades conformades per premsat, cuites i posteriorment esmaltades.

Posada en obra

Col·locació amb morter gruix 20-30 mm (morter 1:6) deixant junts de 1.5 mm. El rejuntat es farà al dia següent de la col·locació. També admeten col·locació en capa fina.

Límits d'ús

Consultar fabricant.

Acabats

Consultar fabricant.

Formats

APLICACI Ó	GRUI X CM	AMPLADA CM	LLARGAD A CM	OBSERVACION S	CARACTERÍSTIQUES
	1.0 1.1	15 15 25 26 30 31 45	15 30 25 26 30 31 45		Resistència flexió (EN100): > 250 dN / cm ² Absorció d'aigua (EN99): < 3 % Duresa Mohs (EN101): > 6

Disponibles peces especials de graó, sòcol, cornisa, etc.

Altres característiques

Consultar MetaBase de l'ITeC

Adreces

PRODUCTE	EMPRESA	ADREÇA	POBLACIÓ
Flandes	Diago Cerámicas	Partida Benadresa, s/n Tel. 964.21.70.88 Fax. 964.21.86.52	12006 Castelló http://www.diago.com ceramicas@diago.com
Cerfogres	Cerámicas de la Foya S.A.	Ctra. Viver-Port Burriana, km 55 Tel. 964.60.20.11 Fax. 964.60.27.12	12200 Onda (Castelló)
	Gres Catalán	Ctra. de Pons, s/n Apdo 35 Tel: 93.869.98.00 Fax: 93.869.87.01	08280 Calaf (Barcelona) http://www.grescatalan.com grescatalan@grescatalan.com
Roca	Cerámicas del Foix S.A.	Av. Dels Països Catalans, 27 Tel. 93.818.61.02 Fax. 93.898.11.56	08730 Sta. Margarita i Monjos (Barcelona)
	Saloni Ceràmica	Ctra. Alcora, km 17 Tel: 96.434.34.34 Fax: 96.470.10.01	12130 San Juan de Moró (Castelló) http://www.saloni.com market@saloni.com
Rosa Gres	Cerámicas Sugranès	Tel. 93.568.30.60 Fax. 93.586.30.61	rosagres@rosagres.com

Imatges

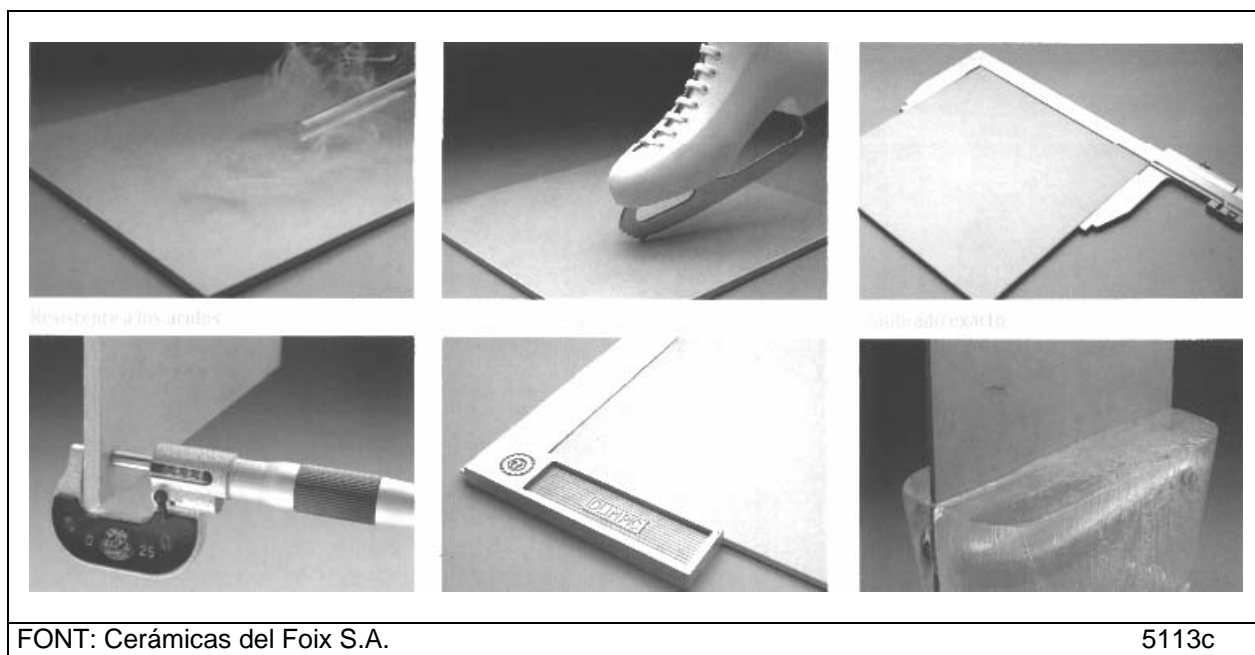

13D Semigres (ref. 5113)

Forma i naturalesa material

Peces obtingudes a partir d'argiles gresificades conformades per extrusió doble i cuites a 1100 °C fins semigresificades. La cara posterior presenta relleu en cua d'oreneta.

Posada en obra

Col·locació tant en capa gruixuda (morter 1:4) deixant junts 6-8 mm, com en capa fina (prèvia capa d'anivellament). Un cop segellades i endurides les juntes cal netejar-les per retirar les restes.

Límits d'ús

Consultar fabricant.

Acabats

Sense esmaltar, colors naturals, superfície rugosa.

Formats

APLICACIÓ	GRUI X CM	AMPLADA CM	LLARGAD A CM	OBSERVACION S	CARACTERÍSTIQUES
		10 14 20 28	20 20 28 28		Absorció d'aigua (EN99): < 6 % Duresa Mohs (EN100): > 7

Altres característiques

Consultar MetaBase de l'ITeC

Adreces

PRODUCTE	EMPRESA	ADREÇA	POBLACIÓ
Montserrat	Cerámicas Calaf S.L.	Ctra. de Folguera a Jorba, km. 38.2 Tel. 93.869.82.50 Fax. 93.869.92.69	08280 Calaf (Barcelona) http://www.ceramicascalaf.com calaf@ascer.es

Imatges

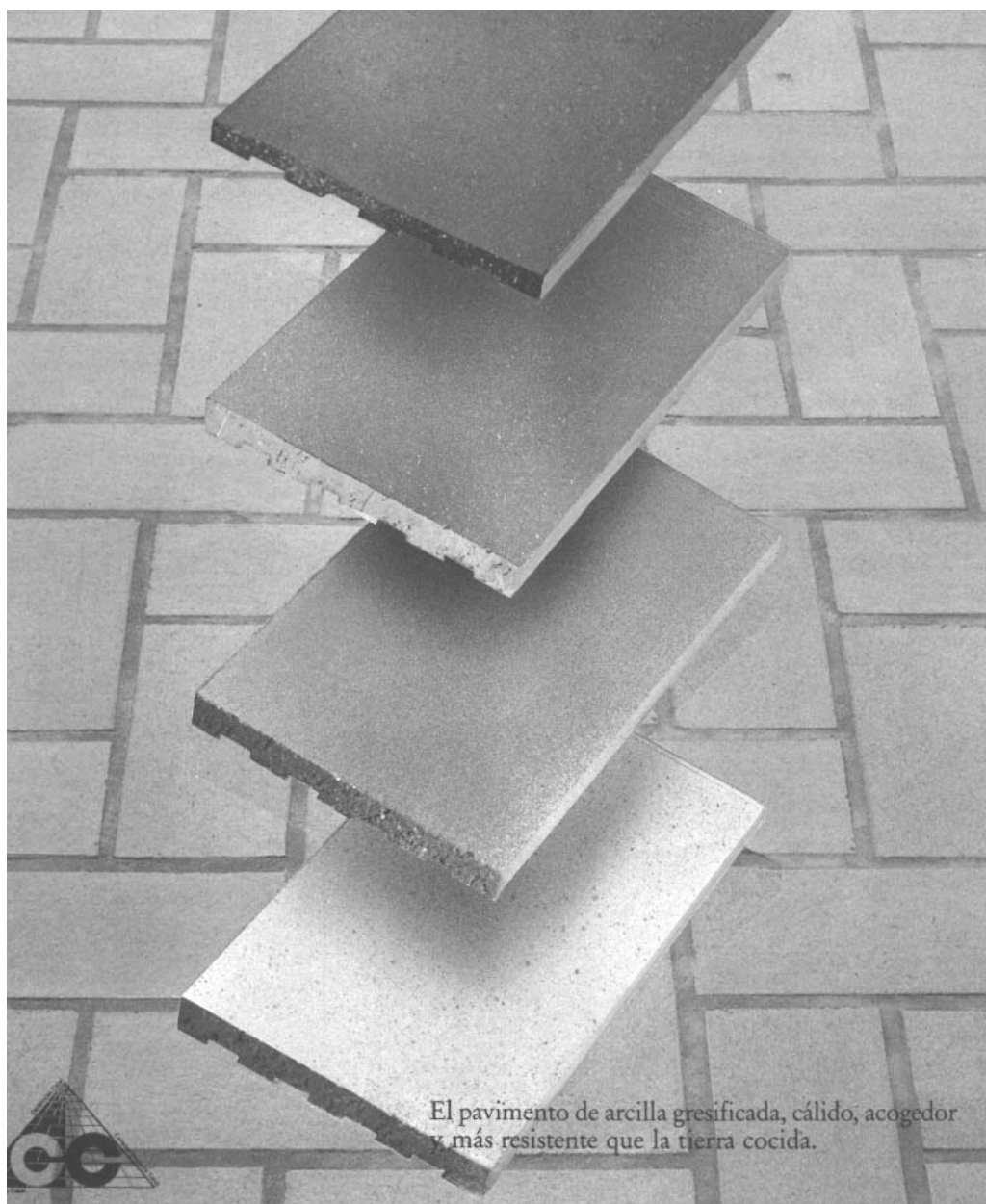

FONT: Cerámicas Calaf S.L.

5113d

13E Gres porcellànic (ref. 5113)

Forma i naturalesa material

Peces obtingudes a partir del premsat d'argiles blanques, quars i feldspat; cuites i gressificades a 1250 °C.

Posada en obra

Col·locació en capa fina amb ciment cola o pasta adhesiva. Per a peces de gran format (> 40x40), resulta imprescindible el doble encolat.

Límits d'ús

Consultar fabricant.

Acabats

Naturals.

Els acabats polits han estat rectificats dimensionalment, però són quelcom més absorbents i tous al ratllat.

Textures (monocolor, granular, relleu, rugós).

Formats

APLICACI Ó	GRUI X CM	AMPLADA CM	LLARGAD A CM	OBSERVACION S	CARACTERÍSTIQUES
		10 20 30 40 52.5 60 100	10 20 30 40 52.5 60 50		Resistència flexió (EN100): > 25 N / mm ² Absorció d'aigua (EN99): < 3 % Duresa Mohs (EN101): > 6 Tolerància dimensional (EN98): + / - 0.5% Resistència a l'abrassió (EN102) Resistència atac químic (EN106) Resistència decoloració (DIN 51904)

Consultar peces especials de cada fabricant.

Altres característiques

Consultar MetaBase de l'ITeC

Adreces

PRODUCTE	EMPRESA	ADREÇA	POBLACIÓ
Compacto	Pavimentos Mediterraneos S.A.	Ctra. Alcora, s/n Apado 14 Tel. 964.52.26.11 Fax. 964.52.27.16	12550 Alzamora (Castelló) http://www.pamesa.com
Cercom	Neo Ceràmica	Mandri, 43 Tel. 93.211.89.58 Fax. 93.417.84.76	08022 Barcelona
	Alcalagres	Ctra. de Alcalá de Henares a Camarma de Esterueles, km 5.3 Tel. 91.886.59.20 Fax. 91.886.62.48	28816 Camarma de Esterueles (Madrid) http://www.alcalagres.com general@alcalagres.com
Porcelanatto	Porcelanatto S.A.	Ctra. Saragossa, km 6.1 Tel. 964.32.14.63 Fax. 964.32.16.55	12190 Borriol (Castelló) http://www.porcelanatto.com
	Gres Catalán	Ctra. de Pons, s/n Apdo 35 Tel. 93.869.98.00 Fax. 93.869.87.01	08280 Calaf (Barcelona) http://www.grescatalan.com grescatalan@grescatalan.com
Todanato	Todagres	Onda, 5 Tel. 964.52.13.00 Fax. 964.52.56.50	12540 Villareal (Castelló)
Vives	Vives S.A. Azulejos y Gres	Ctra. Castelló, km 2'3 Tel. 964.36.07.25 Fax. 964.38.62.71	12110 Alcora (Castelló) nacional@vivesceramica.com

Imatges

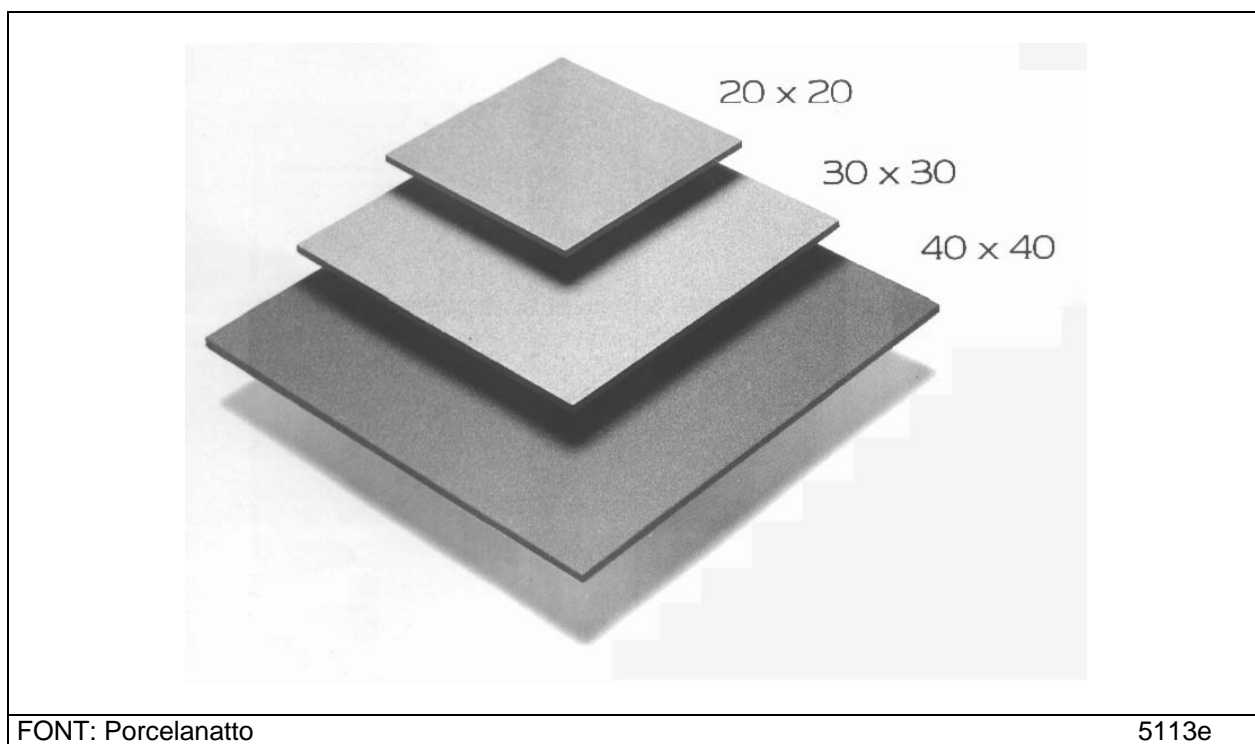

FONT: Porcelanatto

5113e

14 Parquet (ref. 5114)

És un dels tipus de paviment tradicional però que més ha evolucionat darrerament, tan sols mantenint l'aspecte exterior de fusta però modificant totalment la seva constitució interior.

És per això que la denominació dels diferents subtipus fa referència a la seva tècnica de posada en obre en funció de les seves característiques.

Tècnica posada en obra	Format de les peces
<u>Encolat</u> , polit, envernissat in situ	Tarima o mosaic massís (listonets)
<u>Clavat</u> , engatellat, encadellat encolat damunt de rastrells	Post massisses de fusta o de taulers de fibres o de contraxapats de gruix suficient
<u>Flotant</u> , directe o sobre sola aïllant	Taulers laminats de fusta, de melamina o de laminat d'alta pressió (HPL).

SUBTIPUS

14A Encolat (adherit)

14B Clavat

14C Flotant

14D Laminat

CONSULTA

REFERÈNCIA	ADREÇA
American Plywood Association	www.apawood
Nordic Timber Concil	www.nordictimber
	www.haro-sports.de

14A Parquet encolat (adherit) (ref. 5114)

Forma i naturalesa material

Llates enteres o plaques de llistons preencolats formant mosaic, de fusta massissa estabilitzada, amb o sense sola elàstica.

Posada en obra

Fixació directe de les peces a la solera (un cop llisa, seca i ferma) amb coles adhesives elàstiques o clips. Les llatres o plaques s'encadellen a 2 o 4 cares.

Acabats

Tractaments superficials d'acabat:

Envernissat	Porus tancat (capa), aspecte brillant o setinat
Impregnació	Porus obert (impregnació amb olis o ceres naturals)

Polit i envernissat in situ amb 3 capes de vernís o olis.

El parquet exigeix, especialment en els de fusta massissa, un estrict control de les deformacions per canvis d'humitat i temperatura ambiental. Això es garanteix principalment per un correcte i homogeni assecat a fàbrica.

Les qualitats visuals en l'acabat de la fusta es jerarquitzen per la presència de nusos.

Formats

APLICACI Ó	GRUI X MM	LLARGAD A MM	AMPLADA MM	OBSERVACIONS	CARACTERÍSTIQUES
	8	120 160	120 160	Encolat amb coles elàstiques	Format dames o rajoles
	10	200 250 300	45 55 60	Encolat amb coles elàstiques	Format tauletes
	14	420 350	70	Encolat amb cola epoxi	
	15	120	6.5	Col·locació directe amb clips	Fusta massissa, dura i sense nusos, envernissada a obra
	10 14	183 – 370	12.9	Col·locació directe amb clips	Fusta massissa tova , tenyida o no en massa, envernissada o no a fàbrica amb sistemes de porus obert (oli)

Altres característiques

Consultar MetaBase de l'ITeC

Adreces

PRODUCTE	EMPRESA	ADREÇA	POBLACIÓ
Horning Parquet	Ispania Restauracions S.L.	La Jara, 2	28295 Madrid
	Junkers Ibérica	Ctra. Villaverde a Vallecas, km 3.5 Tel. 901.11.65.07 Fax. 915.07.56.53	28018 Madrid
	Ecopaint Ibérica S.L.	Montmany, 25	08012 Barcelona http://www.ecopaint.es
	Parkestil s.c.c.l.	Radas, 51 Tel. 93.329.74.50 Fax. 93.329.40.49	08004 Barcelona
ECA	Industrias Jose Esteba S.A.	Carretera de Girona, s/n Tel. 972.42.10.00 Fax. 972.42.06.16	17160 Anglès (Girona)
Indhergasa	Industrias Herga	Santísima Trinidad, 15 Tel. 91.252.17.14	28010 Madrid http://www.herga.es
Mosaico	Modermat S.A.	Aribau, 123 Tel. 93.253.27.11	Barcelona
Prodema bak	Prodema	B. St. Miquel, 9 Tel. 943.80.70.00 Fax. 943.80.71.30	20250 Legorreta (Guipuzcoa) http://www.prodema.com prodema@prodema.com
Bruce	DLW Ibérica S.A.	Mesena, 18 Tel: 91.388.13.23 Fax: 91.388.65.09	28033 Madrid http://www.dlw-iberica.com dlw@dlw-iberica.com

Imatges

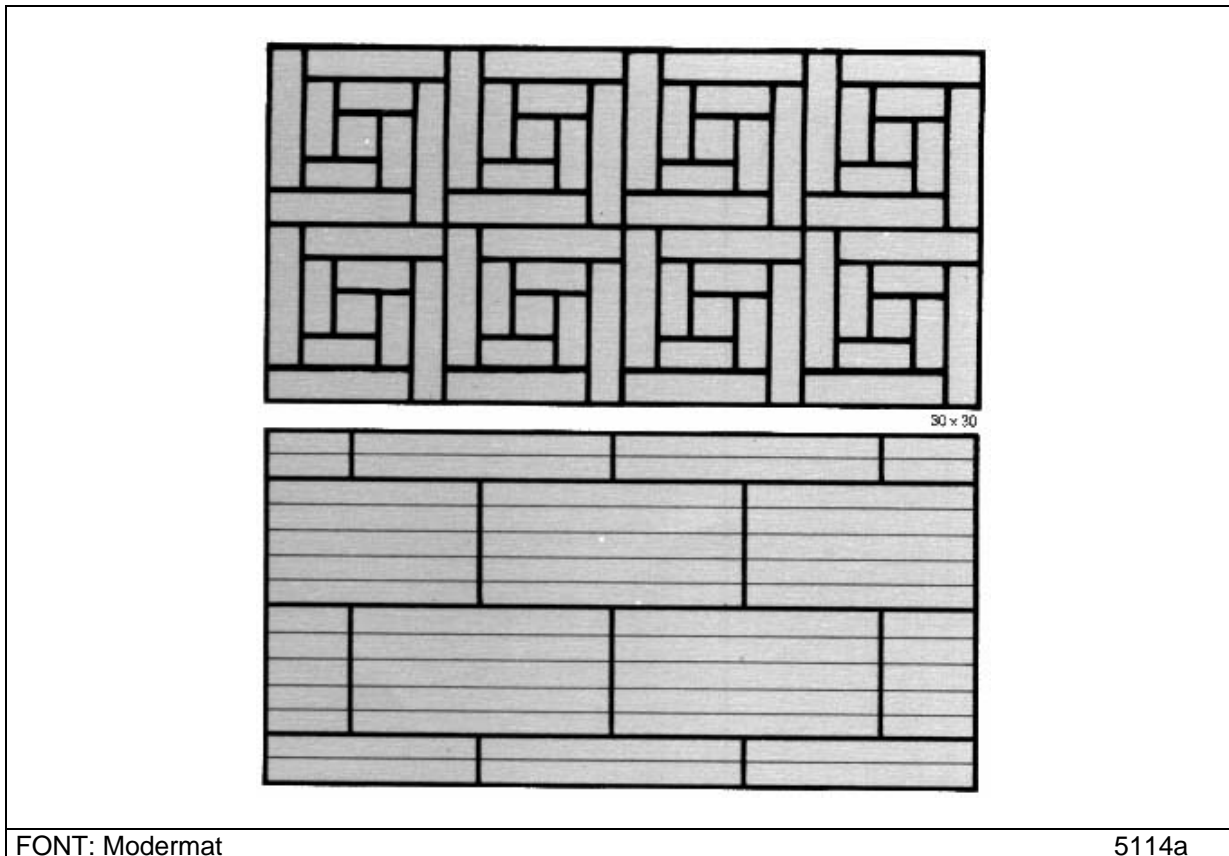

14B Parquet clavat (ref. 5114)

Forma i naturalesa material

Llates de fusta massissa estabilitzada o taulers, de fibres, de llistons o de contraxapats; de gruix suficient per a treballar a flexió.

Posada en obra

Encadellat dels llistons o taulers i clavat o engatellat als rastrells de fusta.
Cal garantir que els llistons, si són de fusta natural, es trobin perfectament estabilitzats.

Acabats

Poden incorporar tractament protectors (ignifugació, hidrofugació).

Tractaments superficials :

Envernissat	Porus tancat (capa), aspecte brillant o setinat
Impregnació	Porus obert (impregnació amb olis o ceres naturals)

El parquet de peces de fusta massissa exigeix un estricte control de les deformacions per canvis d'humitat. Això es garanteix principalment per un correcte i homogeni assecat a fàbrica (assecat en premsa, etc.)

Les qualitats visuals en l'acabat es jerarquitzen per la presència de nusos.
Les fustes nobles sempre admeten el tractament a peu d'obra (serrat, llimat, etc.)

Formats

APLICACI Ó	GRUI X MM	AMPLADA CM	LLARGADA CM	OBSERVACI O S	CARACTERÍSTIQUES
	20	120	6.5	Clavat sobre rastrells	Fusta massissa, dura i sense nusos, envernissada a obra
	22	183 a 370	12.9	Clavat sobre rastrells	Fusta massissa tova , tenyida o no en massa, envernissada o no a fàbrica amb sistemes de porus obert (oli).
	10 14 22	183	12.9	Col·locació sobre rastrells amb clips	Fusta massissa Post doble
	20.5	220	12.9	Col·locació sobre rastrells amb clips	Fusta massissa Post única
	20	25 a 150	4 a 7		Col·locació a l'anglesa i en espiga

Altres característiques

Consultar MetaBase de l'ITeC

Adreces

PRODUCTE	EMPRESA	ADREÇA	POBLACIÓ
Horning	Ispania Restauraciones S.L.	La Jara, 2	28295 Madrid
Junquers	Junkers Ibérica	Ctra. Villaverde a Vallecas, km 3.5	28018 Madrid
Oberlex	Cortines i Control Solar S.L..	Travessera de la Creu, 4 Tel. 972.21.66.11 Fax. 972.21.65.08	17002 Girona cics@abaform.es www.oberfound.com
	Ecopaint Ibérica S.L.	Montmany, 25	08012 Barcelona http://www.ecopaint.es
ECA	Industrias Jose Esteba S.A.	Carretera de Girona, s/n Tel. 972.42.10.00 Fax. 972.42.06.16	17160 Anglès (Girona)
Prodema PRF MAD	Prodema	Bº San Miguel, 9 Tel. 943.80.70.00 Fax. 943.80.71.30	20250 Legorreta (Guipuscoa) www.prodema.com prodema@prodema.com
Alistonado	Modermat S.A.	Aribau, 123 Tel. 93.253.27.11	Barcelona
	Parkestil s.c.c.l.	Radas, 51 Tel. 93.329.74.50 Fax. 93.329.40.49	08004 Barcelona

Imatges

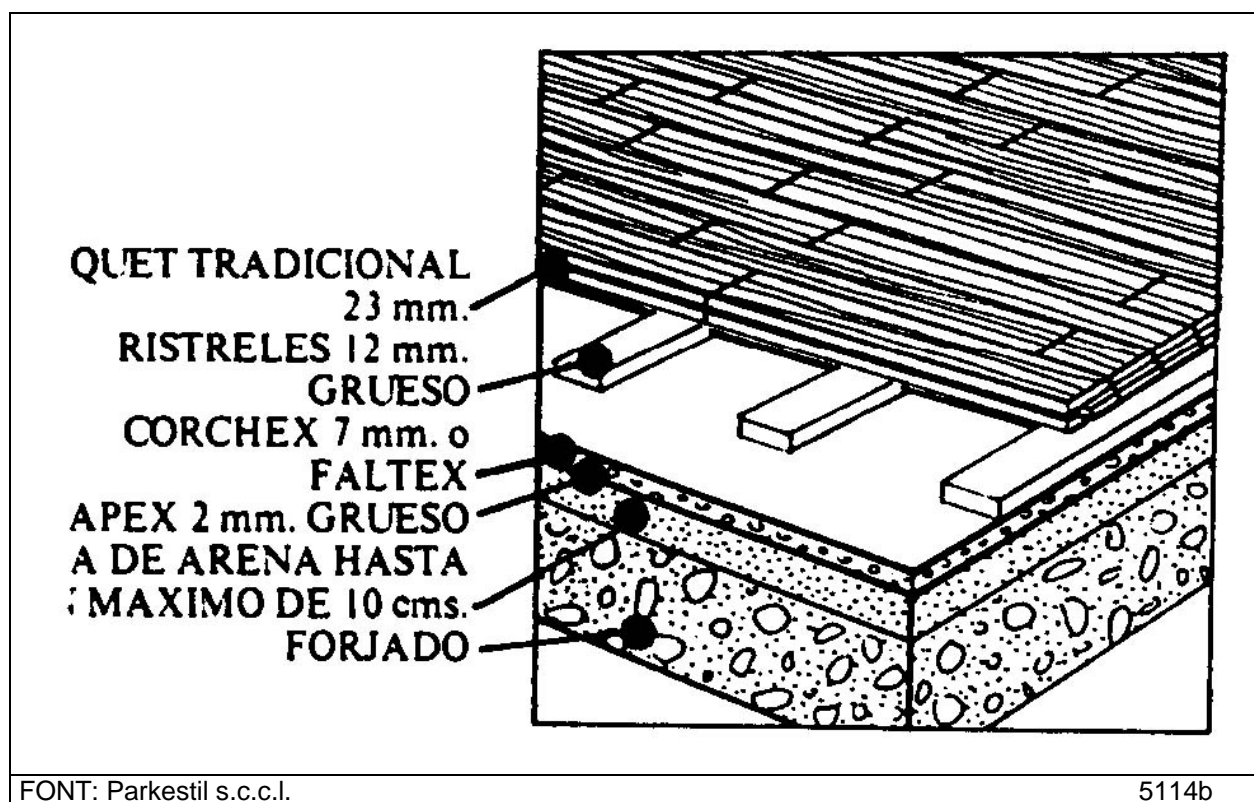

FONT: Parkestil s.c.c.l.

5114b

14C Parquet flotant (ref. 5114)

Forma i naturalesa material

Taulers sandvitx de fusta (contraxapats, de fibres o encenalls, o de resines sintètiques reforçades) , dimensionalment estables, perfectament calibrats i escairats, encolats a fàbrica damunt una base de suro o altre material resilient. No s'encola al suport i això facilita el seu desmuntat futur.

Posada en obra

Si la solera no està prou seca, col·locar una base impermeble.

Flotant directe (sola aïllant incorporada) o sobre sola aïllant col·locada a obra. Incorporen l'acabat de fàbrica i a l'obra tan sols es fa el tractament de junts. Periòdicament cal aplicar un producte restaurador de la lluentor del vernís. Unions encadellades entre taulers.

Acabats

Revestiment de xapa de fusta natural amb tractaments superficials protectors front el trànsit:

Envernissat / tenyit	Porus tancat (capa) tipus poliuretà
Lacat	Capa opaca d'alta resistència al desgast
Films plàstics	Melamines, PVC transparents

Les qualitats visuals en l'acabat de la fusta natural es jerarquitzen per la presència de nusos.

Formats

APLICACI Ó	GRUI X MM	LLARGAD A CM	AMPLADA CM	OBSERVACION S	CARACTERÍSTIQUES
	10 12 16 19 22	303 249 120 303 249 60	122 122 60 60 60 60		Taulell conglomerat amb xapa de fusta natural en ambdues cares (balanç)
	10.5	122	12.2		Taulell + acabat superficial 3 mm
	12.5	40	7		Dos capes: suport + acabat en fusta massissa
	13	245 120	18.8		Contraxapat + fusta natural polimeritzada

Altres característiques

Consultar MetaBase de l'ITeC

Consultar norma EN 685

Resistència a l'abrassió > 70
Absorció d'aigua < 2%
Estabilitat dimensional < 0.4 %
Resistència a l'impacte > 25 N

Adreces

PRODUCTE	EMPRESA	ADREÇA	POBLACIÓ
Wicanders	Amorin	Diputació, 399 baixos Tel. 93.231.84.84 Fax. 93.231.14.94	08013 Barcelona
	Kähns Ibèrica S.A.	Treball, 32 Pol. Industrial Alameda Tel. 93.377.90.36 Fax. 93.377.33.47	08940 Cornellà de Llobregat (Barcelona) http://www.kahrs.com
Optimax	IMA	Ctra. Miranda-Treviño, km 5.5 Tel. 941.33.72.04 Fax. 941.33.72.88	01218 Berantenilla (Àlava) www.buildnet/ima ima@jet.es
Parklex 2000	Composites Gurea	Tel. 948.63.02.25 Fax. 948.63.09.53	31780 Vera de Bidasoa (Navarra) www.parklwex.com
Oberblex	Cortines i Control Solar S.L..	Travessera de la Creu, 4 Tel. 972.21.66.11 Fax. 972.21.65.08	17002 Girona cics@abaform.es www.oberound.com
Bruce	DLW Ibèrica S.A.	Mesena, 18 Tel: 91.388.13.23 Fax: 91.388.65.09	28033 Madrid http://www.dlw-iberica.com dlw@dlw-iberica.com

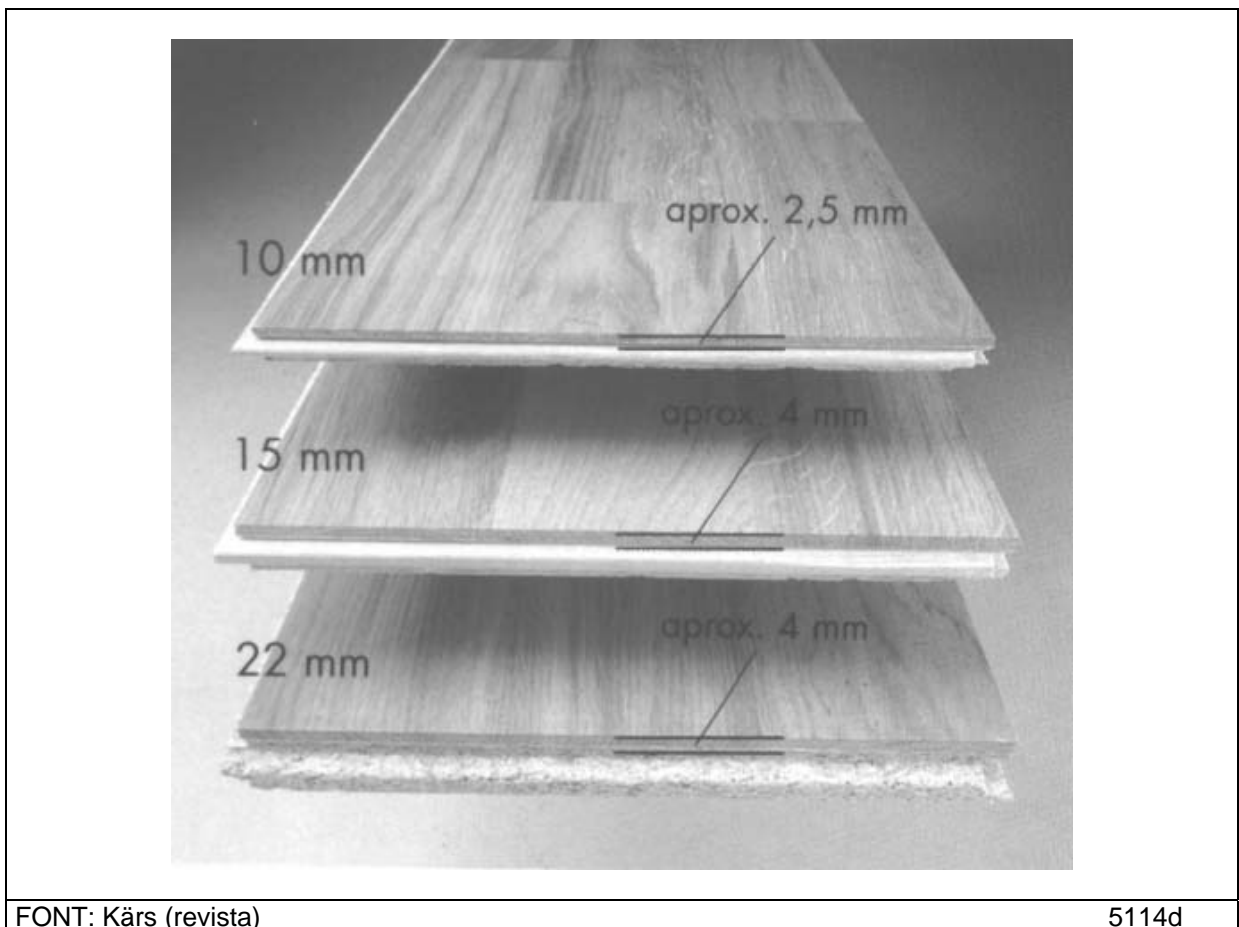
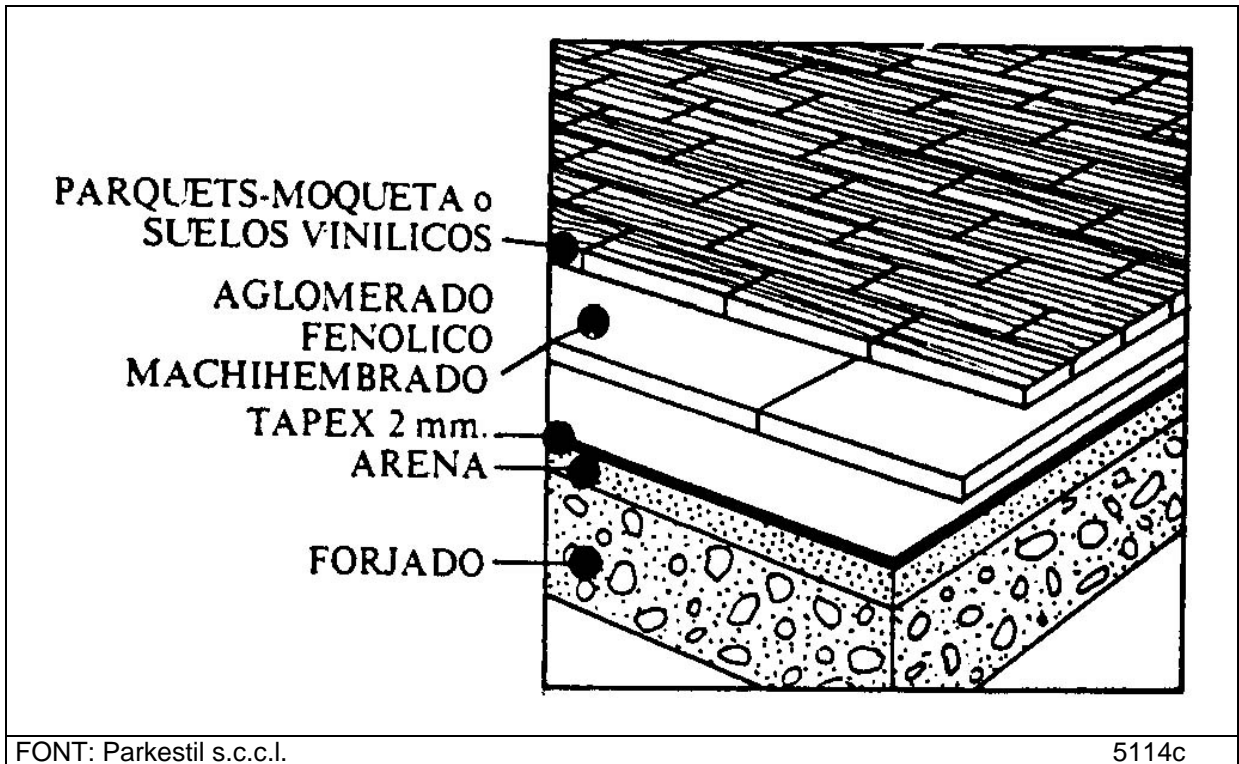

14D Parquet laminat (ref. 5114)

Forma i naturalesa material

Lames formades per successives capes sotmeses a alta pressió fins obtenir un producte compacte.
Capa superficial transparent d'alta resistència al desgast.
Paper decoratiu impregnat de resina sintètica.
Nucli central a base de resines sintètiques amb armadura de reforç.
Capa de contrabalanç.

Posada en obra

Consultar fabricant.

Acabats

Consultar fabricant.

Formats

APLICACI Ó	GRUI X MM	LLARGAD A CM	AMPLADA CM	OBSERVACION S	CARACTERÍSTIQUES
	8	120	19.4		

Altres característiques

Consultar MetaBase de l'ITeC

Resistència a l'abrassió; (ISO 4586)
Resistència al ratllat
Resistència química
Resistència a les burilles; (EN 438)
Resistència tèrmica; (DIN 52612)
Comportament a càrrega concentrada (marca); (EN 433)
Resistència al lliscament; (EN 424)
Solidesa a la llum

Adreces

PRODUCTE	EMPRESA	ADREÇA	POBLACIÓ
Berry Floor	Euro Constructa S.L.	Nou de Sant Pere, 22 Tel. 93.785.53.89 Fax. 93.731.37.48	08221 Terrassa (Barcelona)
Pergo	Perstorp Flooring Ibérica	Padilla, 19 1ª izq. Tel. 91.577.76.90 Fax. 91.577.78.21	28006 Madrid www.pergo.com
Unifloor-E	Formica Española S.A.	Avda. Txomin Egileor, 54 Tel. 94.456.02.00 Fax. 94.456.07.16	48960 Galdákano (Biscaia)
Flint	Aismalibar S.A.	Ctra. Ripollet, 1 Tel. 93.575.20.40 Fax. 93.564.64.53	08213 Polinyà (Barcelona) http://www.afme.es/asociados/aismalibar aismalibar@afme.es
Poliface	Tafisa	Ctra. Tora s/n Tel. 973.48.92.00 Fax. 973.48.92.02	25280 Lerida http://www.tafisa.es jcribeiro@sonae.pt
Parqcolor	Green Floor	Pol. Ind. Pla de Llerona Via Europa, nau 9 Tel. 93.840.30.90 Fax. 93.840.40.38	08520 Llerona (Barcelona)

Imatges



FONT: Pergo

5114e

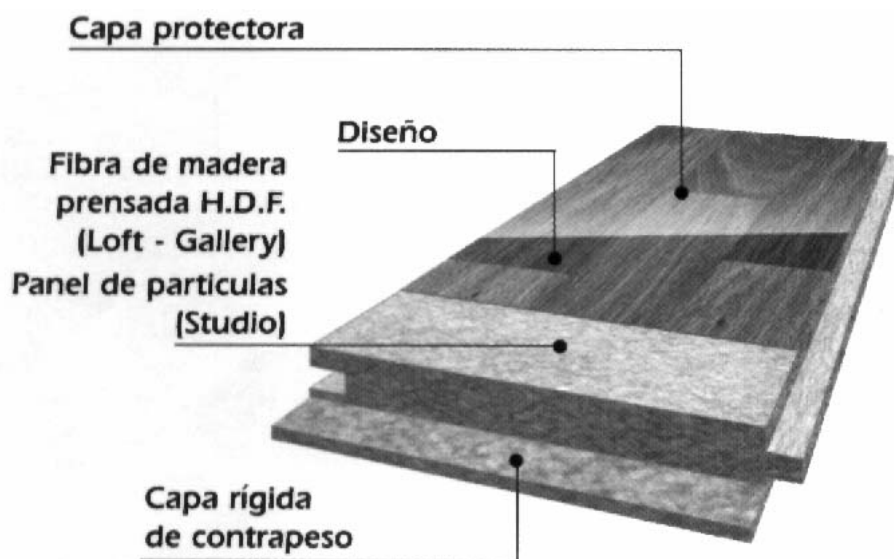

FONT: Berry Floor

5114f

2 Làmines flexibles (ref. 512)

Productes en forma de làmines primes i flexibles presentades en bobines o llosetes preparades per a ser encolades a un suport pla, sec i ferm.

TIPUS

- 21 Tèxtils (ref. 5121)
- 22 Laminats sintètics (pvc, vinil, ...) (ref. 5122)
- 23 Laminats naturals (ref. 5123)

21 Tèxtils (moqueta) (ref. 5121)

Forma i naturalesa material

Fibres, naturals (coco, jute, jonc, llana, etc.) o artificials (vinil, acrílic, nyló, poliester, polipropilè), formant un tramat tèxtil (teixit o no) fixat a una base o sola. Les bases de moquetes poden ser de capes diverses de làtex, de poliester no teixit, etc. que atorguen a la moqueta propietats de resistència, adherència, estabilitat, etc.

El tintat de les fibres pot ser en massa o per injecció superficial.

Posada en obra

Encolades al suport, col·locades sobre un feltre i tesades perimetralment o àdhuc flotants. Algun fabricant ja dona el servei de deconstrucció i reciclatge de la moqueta.

Límits d'ús

Consultar fabricant

Acabats

Punxonades o foradades (aspecte pla o de feltre): fibres premsades i trobades.

Infted (rus): aspecte tovallola de gruix continu.

Tundit (pel tallat) per anivellar la superfície, millorar claredat del dibuix i la resolució del color (aspecte avellutat)

Formats

Llosetes (modular) o rotllos

APLICACIÓ	GRUIX MM	LLARGAD A CM	AMPLADA CM	OBSERVACION S	CARACTERÍSTIQUES
	5.5	Rotllo	400		Resistència al desgast Repel·lent de les taques Control electricitat estàtica Resistència del pel a ser esclafat.
	9-9.5	Rotllo	400		
	9-9.5	50	50		
	8.4	45.72	45.72		
	7	50	50		

Altres característiques

Consultar MetaBase de l'ITeC

Adreces

PRODUCTE	EMPRESA	ADREÇA	POBLACIÓ
Miliken	Teinresa	Orense, 10 2ª Tel. 91.597.42.67 Fax. 91.556.59.68	28020 Madrid
Heuga Solenium	Interface Hispania S.A.	Plató, 6 1º 2ª Tel. 93.241.87.50 Fax. 93.200.97.15	08022 Barcelona interfacehispania@en.interfaceinc.com
Puro Color	DLW Ibérica S.A.	Mesena, 18 Tel: 91.388.13.23 Fax: 91.388.65.09	28033 Madrid http://www.dlw-iberica.com dlw@dlw-iberica.com
Noramant	Freudenberg Ibérica S.A.	Provenza, 388 7º Tel: 93.565.62.00 Fax: 93.573.12.03	08025 Barcelona http://www.freudenberg.es fisa@freudenberg.es
Robust	Tarkett Sommer	Llano Castellano, 13 4ª Tel. 91.358.00.35 Fax. 91.358.06.19	28034 Madrid http://www.sommer.com
Flotex	Scandess S.A.	Guzman el Bueno, 48 Tel. 915.44.03.76 Fax. 91.544.52.30	28015 Madrid http://www.scandess.com
Bondax	Escotextil	P.A.E. Asuran Edifici Asua, 1º 6ª Tel. 94.471.00.36 Fax. 94.471.15.18	48950 Asua (Biscaia)
Bolon	Novadecor S.L.	Bemidorm, 1 Tel. 94.475.38.69 Fax. 94.447.17.47	48015 Bilbao (Biscaia) novadecor@infonegocio.com

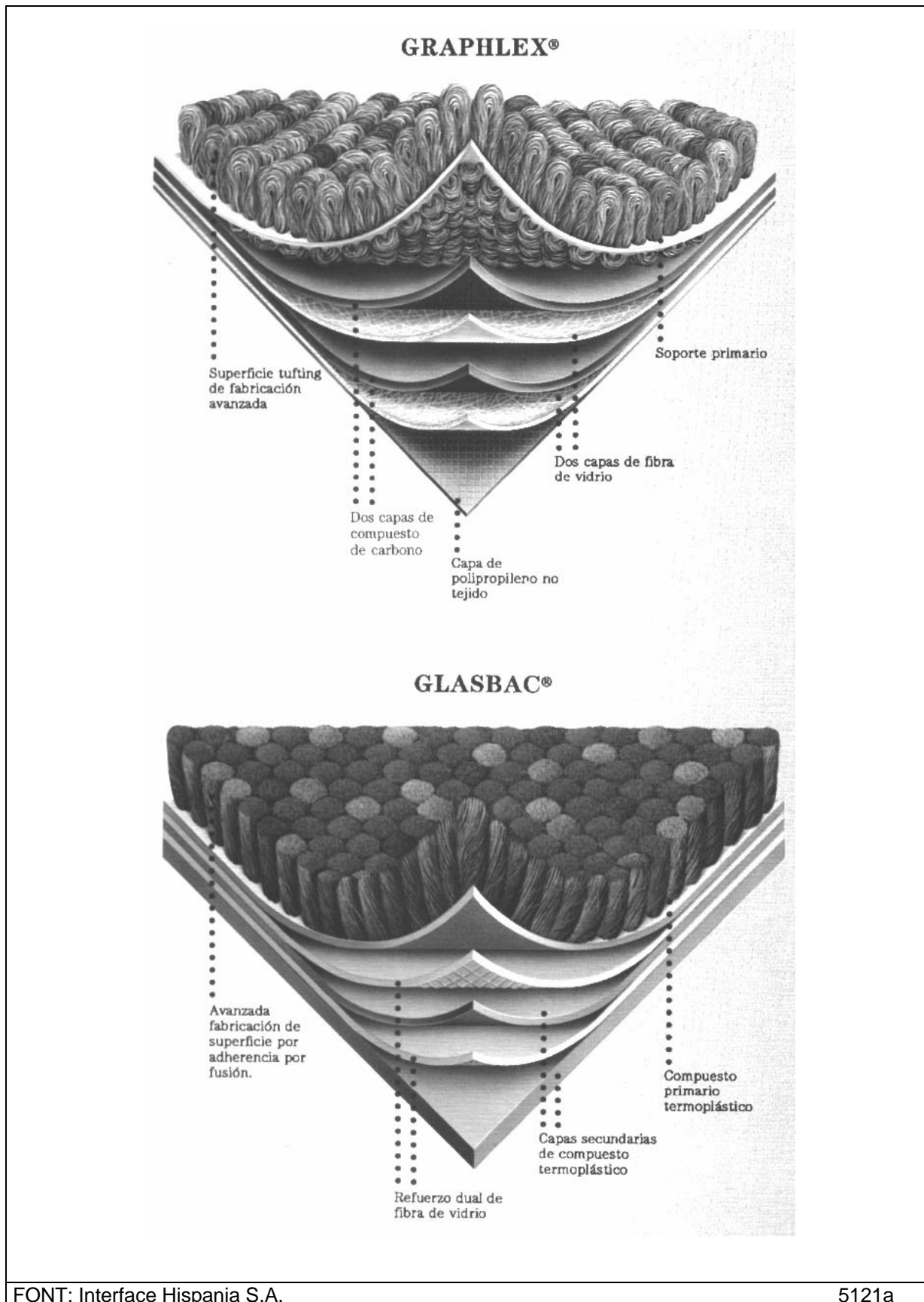

22 Laminats sintètics (pvc, vinil, cautxú, ...) (ref. 5122)

Làmines flexibles i semiflexibles obtingudes a partir de mescles de resines, càrregues, pigments i additius.

Flexibles : resines termoplàstiques (pvc, vinil, poliuretà) obtingudes per laminació continua i calandrat

Semiflexibles : resines termoestables , estratificades i premsades a alta pressió.

SUBTIPUS

22A Laminats de resines

22B Laminats de cautxú

22C Estratificats (HPL)

22A Laminats de resines sintètiques (ref. 5122)

Forma i naturalesa material

Làmina flexible o semiflexible, de resines termoplàstiques, amb addició d'estabilitzants i de reforç de fibres minerals i pigments.

Poden ser homogenis en tot el gruix (només resines) o heterogenis (incorporar càrregues de partícules incrustades sòlides, altres capes com a sola o protecció).

Posada en obra

Sobre una base llisa, ferma i seca, s'encola el paviment amb un adhesiu específic. La sola del laminat pot incorporar una escuma o feltre per a facilitar l'adaptació al suport i la reducció del soroll d'impacte. Admeten soldadura de junts en fred i calent. Poden ser conductors (fibres de coure i adhesiu especial).

Límits d'ús

El gruix del laminat ha d'estar d'acord amb la intensitat d'ús prevista (abrassió i impacte).
Atenció zones especials (rampes, pas de portes, etc.)

Acabats

Dissenys direccionals i no direccionals.

Llis i sense porositat, oferint extensa gamma de colors i textures. A la superfície es poden incrustar partícules decoratives, antilliscants, etc.

Tractaments bacterioestàtics, antiestàtics, conductors, àdhuc resines transparents protectores (poliuretà).

Admeten relleu per calandrat. Capa de desgast reforçada (abrassió, taques, etc.)

Formats

APLICACIÓ	GRUI X MM	LLARGAD A CM	AMPLADA CM	OBSERVACION S	CARACTERÍSTIQUES
	2	2700	183	Rotllo	Vinílic, homogeni amb partícules incrustades
	2	1800	180	Rotllo	Vinílic amb partícules incrustades
Zones humides	2	1800	200	Rotllo	Vinílic amb gra de quars
	2	2500	180	Rotllo	Vinílic, homogeni, tractament antiestàtic
	2.0	1500	125	Rotllo	Vinílic, homogeni, flexible, tenyit en massa
	2.0, 2.2, 2.5		200, 400	Rotllo	Vinílic compost per diverses làmines PVC + fibra de vidre acabat PVC
	2.0		200	Rotllo	Vinílic heterogeni PVC + fibra de vidre o poliuretà
	2.0	2000	200	Rotllo	PVC Reforçat amb fibra de vidre
	2 2.5 3.2 4.0	3200 2500 1500	120 200	Rotllo	

	3.2	30	30	peces	Vinílic, àrid calcari, quars, polímers
	2	60.8	60.8	peces	Vinílic, homogeni antiestàtic
	5.5	50	50	peces	PVC premsat a alta pressió

Esmorteïment acústic: 4-6 dB

Altres característiques

Consultar MetaBase de l'ITeC

Inflamabilitat (UNE 23721): M2-M3

Resistència al punxonament (EN 433): marca residual

Resistència química (DIN 51958)

Resistència al desgast i cadires de rodes (EN 425) (DIN 51963)

Sòlid a la llum (DIN 53989)

Estable dimensionalment (EN 434): longitudinal i transversal

Impermeables

Pes (EN430): 2 - 3 kg / m²

Conductivitat tèrmica (DIN 52612): $\lambda=0.18$ W/m k

Resistència elèctrica (DIN 51953)

Adreces

PRODUCTE	EMPRESA	ADREÇA	POBLACIÓ
Colorex Style Sure Step	Forbo Pavimentos S.A.	Calvet, 59 entl. 2 ^a Tel. 93.209.07.93 Fax. 93.202.20.80	08021 Barcelona http://www.pavimentos.forbo.com barcelona@forbo-giubiasco.ch
Saipolan	Gerflor Ibérica	Fuenteventura, 15 Pol. Industrial Norte Tel. 91.653.50.11 Fax. 91.653.25.85	28700 St. Sebastián de los Reyes (Madrid) http://www.gerflor.com
Altro	Scandess S.A.	Guzman el Bueno, 48 Tel. 915.44.03.76 Fax. 91.544.52.30	28015 Madrid http://www.scandess.com
Kemil	Kemil Pavimentos S.L.	General Almirante, 2-28 Torres Cerdà Tel: 93.298.88.20 Fax: 93.298.88.21	08014 Barcelona http://www.kemil.com info@kemil.com
Rhino	Armstrong	Agustín de Foxa, 25 13 ^o A Tel. 91.314.77.67 Fax. 91.314.65.06	28036 Madrid http://www.armstrong.com
Monolit Granit	Tarkett Ibérica S.A.	Av. St. Esteve, 37/39 6 ^o 1 ^a Tel. 93.879.47.40 Fax. 93.879.67.40	08400 Granollers (Barcelona) http://www.tarkett.com
Bolon	Novadecor S.L.	Bemidorm, 1 Tel. 94.475.38.69 Fax. 94.447.17.47	48015 Bilbao (Biscaia) novadecor@infonegocio.com

Imatges



FONT: Rhino. Armstrong

5122a

22B Laminats de cautxú sintètic (ref. 5122)

Forma i naturalesa material

Làmina flexible de cautxú sintètic (sense plastificants) amb addicions.
Hi ha paviments específics conductors.

Posada en obra

No és imprescindible soldar els junts però si en cas de presència d'humitat.

Límits d'ús

Qualitats diverses segons intensitat d'ús prevista, conductivitat elèctrica exigida o resistència al foc sol·licitada. Cura amb presència olis i greixos.

Acabats

Poden ser llisos, texturitzats en relleu (botons, ratlles, martelé, granular, etc.) estampats, etc. Poden rebre tractament de taques. El revers pot ser texturitzat per facilitar l'adherència i l'absorció de soroll d'impacte.

Formats

Rotllos, llosetes i peces especials (remats, graons, sòcols).

APLICACIÓ	GRUI X MM	LLARGAD A CM	AMPLADA CM	OBSERVACIONS	CARACTERÍSTIQUES
	2.0	1500	122	Rotllo	Estabilitat dimensional
	2.0	61	61	Peces	
Tràfic intens	3.5	100.2	100.2	Peces	

Altres característiques

Consultar MetaBase de l'ITeC

Antiestàtics
Bacteristàtic
Resistència cremada de cigarrets
Bon comportament soroll d'impacte

Adreces

PRODUCTE	EMPRESA	ADREÇA	POBLACIÓ
	Trelleborg Ibercaucho	San Vicente, 23 Tel. 945.43.71.88 Fax. 945.43.71.94	01440 Izarra (Àlava)
Nora	Freundenberg Ibèrica S.A.	Provença, 388 7º Tel. 93.459.00.00 Fax. 93.459.46.64	08025 Barcelona

Imatges



FONT: Freudenberg Ibèrica S.A.

5122b

23 Laminats naturals (ref. 5123)

Làmines flexibles obtingudes a partir de pols o granulars naturals aglomerats amb o sense participació de resines naturals, càrregues, pigments i additius.

SUBTIPUS

23 A Laminat de linòleum

23 B Laminat de suro

23A Laminat de linòleum (ref. 5123)

Forma i naturalesa material

Laminat homogeni i monocapa obtingut a partir d'una mescla d'oli de llinosa oxidat, farina de fusta i suro, i armadura de jute, pols pètreea i pigments.

Posada en obra

Encolat sobre una base llisa, ferma i seca.

Límits d'ús

El gruix del laminat ha d'estar d'acord amb la intensitat d'ús prevista (domèstica, comercial, industrial).

Acabats

Formats

APLICACIÓ	GRUIX MM	LLARGAD A CM	AMPLADA CM	OBSERVACI ONS	CARACTERÍSTIQUES
	2.0, 2.5, 3.2, 4.0, 4.5	3000	200	Rotllo (opció de petites incrustacions de linòleum dur)	Millora soroll d'impacte segons gruix (ISO 717): 7 a 14 dB Antiestàtic Classificació foc (UNE 23727): M3 Pes: 2.4 a 4.9 kg/m ²
	7.0,	120	240	Peces (instal·lació flotant sobre DM)	λ _f = 0.17 W/m k Admissible en terres radiants (DIN 51512) Admet cadires de rodes (DIN54324) (EN425)
	2.0, 2.5, 3.2	60.8	60.8	Peces (opció de petites incrustacions de linòleum)	Resistent al punxonament (EN 430) Estabilitat de colors (ISO 105) Resistència cigarrets (DIN 51961) (EN 1399) Resistència química (DIN 51958) (EN423) Resistència elèctrica (DIN 51953) Classificació a l'ús (EN685) Flexibilitat (EN 435)

Altres característiques

Consultar MetaBase de l'ITeC

Adreces

PRODUCTE	EMPRESA	ADREÇA	POBLACIÓ
DLW	DLW Ibérica S.A.	Mesena, 18 Tel: 91.388.13.23 Fax: 91.388.65.09	28033 Madrid http://www.dlw-iberica.com dlw@dlw-iberica.com
Livosom	Tarkett Sommer	Llano Castellano, 13 4ª Tel. 91.358.00.35 Fax. 91.358.06.19	28034 Madrid http://www.sommer.com
Artoleum	Forbo Pavimentos S.A.	Calvet, 59 entl. 2ª Tel. 93.209.07.93 Fax. 93.202.20.80	08021 Barcelona http://www.pavimentos.forbo.com

Imatges



FONT: Artoleum. Forbo Pavimentos S.A.

5123a

23B Laminat de suro (ref. 5123)

Forma i naturalesa material

Laminats de partícules de suro aglomerades al vapor. Poden ser laminats sobre un suport de PVC que fa de sola i revestides d'un film protector.

Posada en obra

Límits d'ús

Agents agressius que s'introdueixen pels junts.

Acabats

Envernissat o capa protectora laminar.

Formats

Tarimes encadellades i parquet d'encolar.

APLICACIÓ	GRUIX MM	AMPLADA CM	LLARGAD A CM	OBSERVACIÓ S	CARACTERÍSTIQUES
Tarima	12				
Làmina	9 3.2	15 18.5	90		

Altres característiques

Consultar MetaBase de l'ITeC.

Dissipació de calor (DIN 52614)
Resistència al ús (DIN 51963)
Comportament químic (DIN 51958)
Conductivitat tèrmica (DIN 52612)
Reducció soroll d'impacte
Resistència punxonament

Adreces

PRODUCTE	EMPRESA	ADREÇA	POBLACIÓ
Arcobel	Corchos de Mérida S.A.	Ferraz, 50 2ª Tel. 91.758.98.90 Fax. 91.758.98.91	28008 Madrid
Cork-o-floor Cork-master	Wicanders	Diputació, 399 baixos Tel. 93.231.84.84 Fax. 93.231.14.94	08013 Barcelona

Imatges

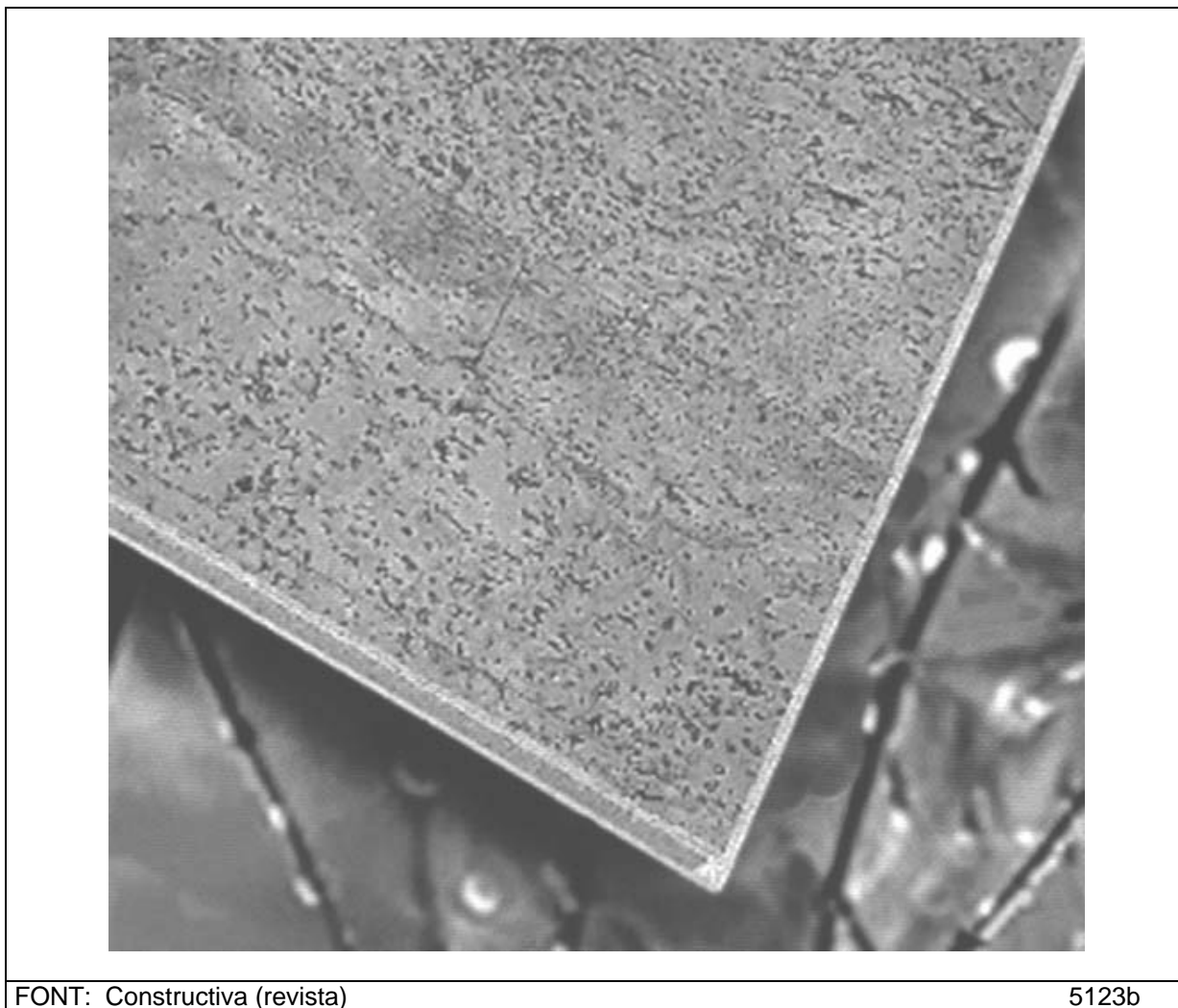

3 Continus (ref. 513)

Sistemes de paviments basats en productes amorfes abocats o aplicats damunt la solera fins a formar una capa continua i homogènia amb propietats adequades a l'ús previst en cada cas.

TIPUS

31 Sistemes sintètics (ref. 5131)

32 Hidràulics (ref. 5132)

31 Sistemes sintètics (ref. 5131)

Forma i naturalesa material

Sistemes formats per aplicació de capes successives a base de resines pures (simples o combinades) o mixtes (resina-ciment). Poden ser colorejades (pigments) o també incorporar càrregues (minerals o sintètiques), tipus flakes, en la seva massa (assecat previ al forn).

Posada en obra

Sistema bàsic:

Recobriments de la superfície amb una capa de resina segelladora dels porus per evitar la formació de pols, augmentar la duresa superficial, impermeabilitzar i facilitar un bon aspecte i fàcil manteniment.

Sistema estàndard:

Recobriments de la superfície amb una capa de morter (àrid mineral) molt fluïd amb capacitat autonivellant. El curat "in situ" requereix, pel gruix de capa aplicat, la formació de junts de control.

Sistema complet:

Capa d'emprimació (adherència, consolidació i tancament de la porositat superficial).
Capa de regularització (anivellament i reparació de sots i crestes).
Capa de revestiment gruixut (resistència a impacte, compressió, flexotracció)
Capa segelladora o acabat final (capa de desgast, adherència, abrassió, resistència química, color, antiestàtic, etc.) + Tractament de junts propis i perimetrals.

Límits d'ús

Consultar fabricant o aplicador tipus de suport compatible. Poden presentar problemes d'homogeneïtat de la conductivitat elèctrica que cal preveure i corregir.

Acabats

Conductors: Instal·lació de cintes de coure connectades a terra a la capa d'emprimació i àrid conductor
Fins: Amb capa final autonivellant
Rugosos: Acabat a la llana o sorra de sílex espolsada
Color: Segellador colorejat (aspecte mate, setinat o brillant)
Transparent: Enduridor cristallitzador
Antiestàtic: Amb capa superficial correctora

Formats

APLICACIÓ	GRUIX MM	OBSERVACIONS	CARACTERÍSTIQUES
	1 a 10	Admeten neteja a vapor o sistema homologat Ràpid enduriment	Alta resistència mecànica a càrregues (flexibilitat) estàtiques o dinàmiques i gran resistència a la abrassió, impactes i lliscament. Resistència agents químics i productes neteja.

Altres característiques

Consultar MetaBase de l'ITeC

Adreces

PRODUCTE	EMPRESA	ADREÇA	POBLACIÓ
	Lotum	Jovellanos 40-52 Tel. 93.462.25.57 Fax. 93.462.29.32	08930 Sant Adrià del Besòs (Barcelona) http://www.lotum.es lotum@lotum.es
Sikafloor	Sika	Plomo, 15-17 Tel: 93.223.13.81 Fax: 93.223.07.05	08038 Barcelona http://www.sika.es
Astradur	Astra-Química S.L.	Av. St. Julià, 206 Nau 7 Pol. Ind. Congost Tel. 93.849.57.00 Fax. 93.849.54.16	08400 Granollers (Barcelona)
Extrafort Monile	Mameco Europe N.V.	Pol. Ind. Font del Radium Duran i Reinalds, 28 Tel. 93.840.09.99 Fax. 93.849.26.98	08400 Granollers (Barcelona) http://www.mameco.com
Titan suelos	Industrias Titán S.A.	Carrer 114, 21-23 Pol. Ind. Pratense	08820 Barcelona http://www.titanlux.com
Peran pgt stb	Perstorp Construction Chemical	Filadors, 25 9º 7ª Tel. 93.723.24.12 Fax. 93.723.07063	08208 Sabadell (Barcelona) http://www.perstorp.com miguel.angel.ferrando@perstop.com
Paviment SF Apolastic	Bettor MBT S.A.	Basters, 13-15 Tel. 93.862.00.00 Fax. 93.862.00.20	08184 Palau de Plegamans (Barcelona) www.betto-mbt.es
Syncrete	Grace S.A.	Riera de Fonollar, 12 Tel. 93.635.10.61 Fax. 93.640.10.33	08330 Sant Boi de Llobregat (Barcelona) http://www.es.graceconstruction.com
Parrogum	Industrial Química Parrot S.A.	Bolivia, 338 Tel. 93.307.16.00 Fax. 93.307.42.28	08019 Barcelona
Revim	Friper S.A.	Francisco del Llano, 4 baixos. Telf: 96-382.19.32	46018 València
Slurry	Danosa	Av.de la Fama, 100 Sector Industrial Almeda Tel. 93.377.17.27 Fax. 93.377.57.55	08940 Cornellà de Llobregat (Barcelona) http://www.danosa.com info@danosa.com
Disboxid Disbopox	Minercolor	Gran Via, 86 Edifici Espanya Tel. 91.247.74.04	28013 Madrid
Wesdurlan	Wesdurlan S.L.	Metal-lúrgia, 2 Tel. 972.61.11.74 Fax. 972.30.19.12	17200 Palafrugell (Girona)
Fama	Protecta S.A.	Perú, 104 Tel. 90.215.24.72 Fax. 93.266.44.76	08018 Barcelona
Rivasol	Rivasol Levante	Fortuna C-6 Pol. Ind. Oeste Telf: 96.889.82.48 Fax: 96.889.82.47	30169 San Ginés (Murcia) www.rivasol-levante.es
Adicons	Quimivisa	Pol. Ind. San Roque León X Tel. 91.870.09.37 Fax. 91.870.42.97	28500 Arganda del Rey (Madrid)

	Probisa	Pol. Ind. Las Arenas Ronda, 9 Tel. 91.692.70.60 Fax. 91.691.43.61	28320 Pinto (Madrid) www.probisa.com buzon@probisa.com
--	---------	--	--

Imatges

Esquema general d'aplicació d'un paviment continu sintètic

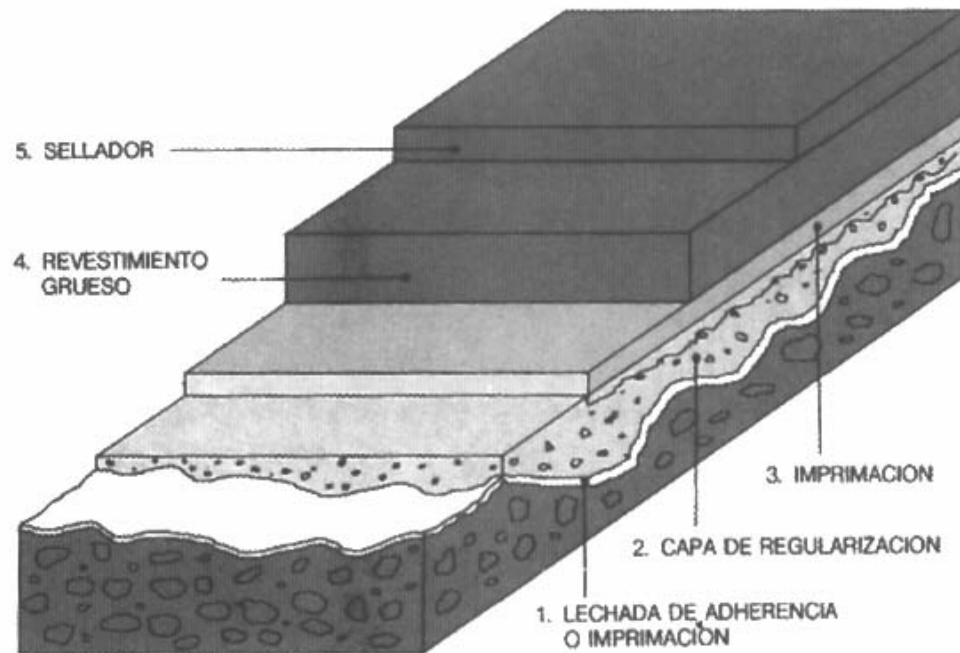

FONT: Sikafloor. SIKA

5131a

Aplicació d'un sistema específic armat i conductor

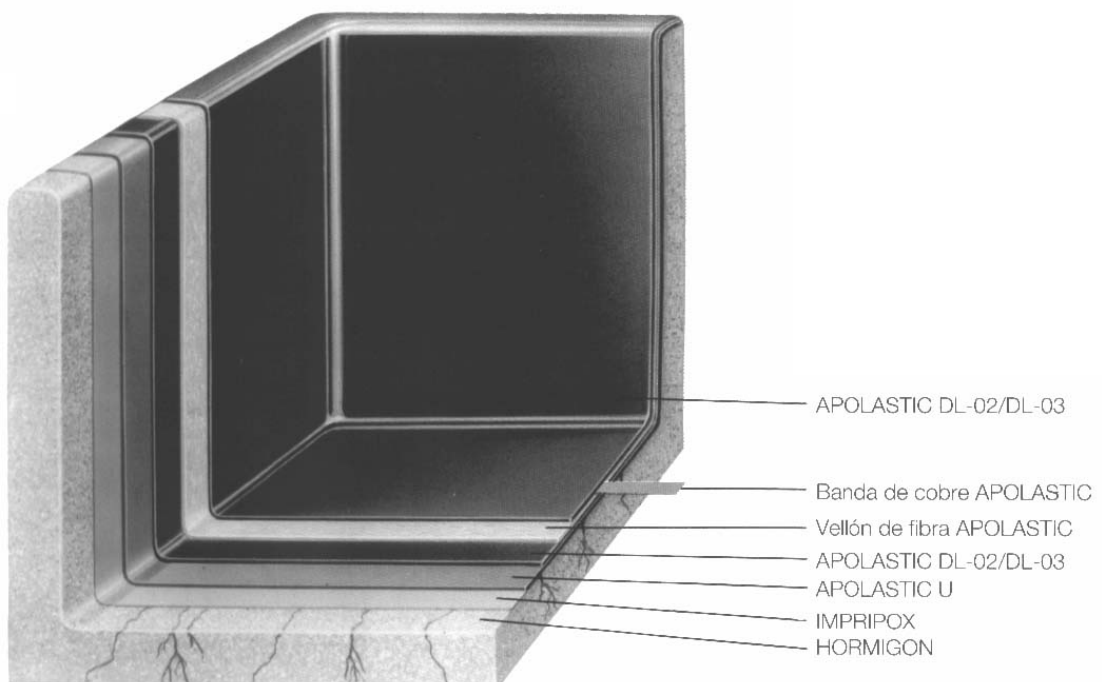

FONT: Apolastic. Bettor

5131c



FONT: Syncrete. Grace S.A.

Imatges

Procediment temporal d'aplicació sistema sintètic multicapa.

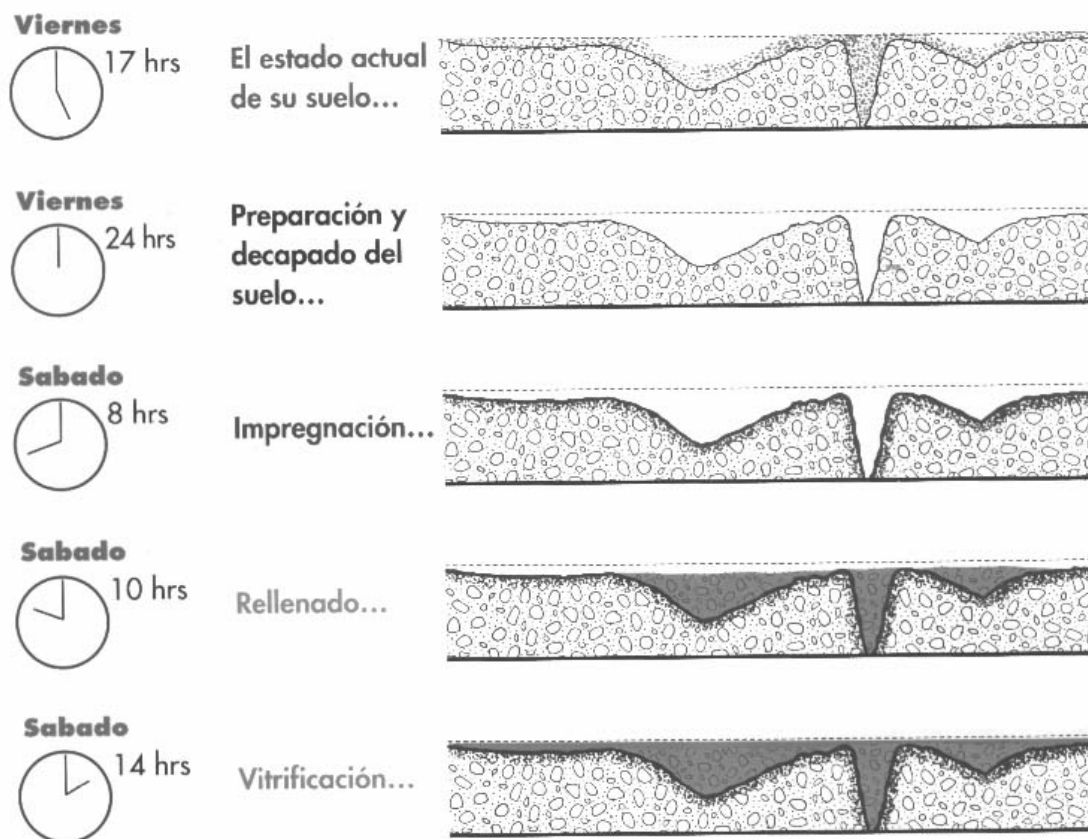

FONT: Astradur. Astra-Química S.L.

5131b

32 Hidràulics (ref. 5132)

Forma i naturalesa material

Mescla de ciment, polimers, àrids seleccionats i aigua abocada "in situ".

Posada en obra

Per paraments delimitats per a junts de control.

Límits d'ús

Consultar fabricant: necessitat d'armat.

Acabats

Admeten empremtat a la fase fresca i polimentat a la fase seca.

Formats

Consultar fabricant

Altres característiques

Consultar MetaBase de l'ITeC

Adreces

PRODUCTE	EMPRESA	ADREÇA	POBLACIÓ
Inyepavi	Pavindus	Numància, 69-73, 1 ^o d Tel. 90.218.07.08 Fax. 93.494.06.94	08029 Barcelona
Planimetric Granpes Standard	Mameco Europe N.V.	Pol. Ind. Font del Radium Duran i Reinals, 28 Tel. 93.840.09.99 Fax. 93.849.26.98	08400 Granollers (Barcelona) http://www.mameco.com
Designer Lode	Lotum	Jovellanos 40-52 Tel. 93.462.25.57 Fax. 93.462.29.32	08930 Sant Adrià del Besòs (Barcelona) http://www.lotum.es lotum@lotum.es
	Master Aplicaciones	Dels Filadors, 25 - 8 ^o 2 ^a Tel. 93.713.61.15 Fax 93.713.61.16	08208 Sabadell (Barcelona) www.masteraplicaciones.com info@masteraplicaciones.com
	Vedemar España	C/ Aurora, 11 Edificio Diplomático Oficina 2-11 Tel: 95.687.59.25 Fax: 95.687.59.41	11500 El Puerto de Santa María (Cádiz) vedemar@pavimentosonline.com

Imatges



FONT: Pavindus

5132a

0 Productes específics (ref. 510)

Són productes de construcció destinats a resoldre una o part de les exigències que es plantegen a una solera.

Dins de la tendència d'especialització de la construcció es tracta, doncs, de solucions encaminades a corregir problemes específics.

TIPUS

- 01 Morters i adhesius de col·locació (ref. 5101)
- 02 Tractament de junts i vores (morters i segelladors de rejuntat, perfils) (ref. 5102)
- 03 Reguladors de l'aspecte (ref. 5103)
- 04 Reguladors comportament al foc (ref. 5104)
- 05 Reguladors resistència elèctrica (antiestàtics) (ref. 5105)
- 06 Reguladors comportament mecànic (ref. 5106)
- 07 Reguladors comportament a l'aigua (hidrorepelents, hidrofugants, impermeabilitzants, segelladors) (ref. 5107)
- 08 Reguladors comportament biològic (ref. 5108)
- 09 Protecció química (ref. 5109)

01 Morters i adhesius de col·locació (ref. 5101)

Pastes destinades a l'assentament i fixació de productes per a revestiments de terres (paviments).

SUBTIPUS

- 01A Pastes per a col·locació d'enrajolats en capa fina
- 01B Pastes per a col·locació d'enrajolats en capa gruixuda
- 01C Pasta per a col·locació d'enrajolats en capa elàstica.
- 01D Adhesius per a fixació de paviments lleugers flexibles
- 01E Adhesius per a fixació de parquets
- 01F Additius per a morters i ciments cola

01A Pastes per a col·locació d'enrajolats en capa fina (ref. 5101)

Forma i naturalesa material

Ciments cola en pols, ensacats, adequats per a la col·locació de peces de ceràmica, gres, marbre en capa fina sobre suports plans i de baixa porositat. Incorporen àrids seleccionats i additius modificants segons cada ús específic.

Posada en obra

Tipus A

Universal: sobre suport de morter, fibrociment, pedra artificial, etc.

Tipus B

Especial sobre suport de guix

Segons el tipus de suport i la grandària de la rajola col·locada exigeixen doble encolat.

Es pot afegir "in situ" un additiu de làtex per a millorar la flexibilitat, adhesivitat i impermeabilitat del morter de fixació (peces de baixa porositat).

Hi ha tipus de ciment cola de **presa ràpida** (per a reparacions); especials per a **peces de baixa porositat** (gres porcellànic, vidre, granit, etc.) o rehabilitació; i per a grans peces, peces translúcides.

Límits d'ús

Consultar fabricant.

Acabats

Blanc i gris, doncs queda ocult radera la peça.

Formats

APLICACIÓ	SUBMINISTRE	OBSERVACIONS	CARACTERÍSTIQUES
	Sacs de paper de 25 kg Bosses de 5 kg	Preses ràpides < 3 h	Alta adherència Flexible















Altres característiques

Consultar MetaBase de l'ITeC

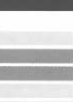
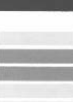
Adreces

PRODUCTE	EMPRESA	ADREÇA	POBLACIÓ
Cleintex	Texsa	Polígon can Pelegrí Ferro, 7 Tel. 936.351.400 Fax. 936.351.480	08755 Castellbisbal (Barcelona) http://www.texsa.com texsa@texsa.com
Bettocol Cemento cola FT Colipol Collastic	Bettor MBT	Basters, 13-15 Tel: 93.8648.604 Fax: 938.648.463	08184 Palau de Plegamans (Barcelona)
Sikaceram	Sika	Plomo, 15-17 Tel: 93.223.13.81 Fax: 93.223.07.05	08038 Barcelona http://www.sika.es
Fixacer Adiflex Primfix Fixarapid Tecnocol Fixagres Elasticer	Fixcer Products S.A.	Ctra. Sant Cugat, km. 3 Tel. 93.580.15.00 Fax. 93.580.15.51	08920 Cerdanyola del Vallès (Barcelona)
Titan	Uniland	Còrsega, 299 Tel: 93.292.20.62 Fax: 93.416.14.81	08008 Barcelona http://www.uniland.es barcelona@uniland.es
Cemaflex	Cermarksa	Ctra. N-152, km 9 Tel: 93.572.65.00 Fax: 93.564.50.05	08110 Montcada i Reixac (Barcelona)

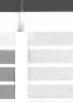
Imatges

Definición	MORTEROS COLA - CAPA FINA						MORTEROS COLA - CAPA GRUESA		
	Convencional	Altas prestaciones	Fraguado rápido (trans. 3 horas)	Ligantes mixtos (flexibles)		Especial Yeso	Mortero	Cemento aditivado	
	Cleintex A	Cleintex D	Cleintex Plus	Cleintex Rapido	Cleintex Positivo	Cleintex Flexible	Cleintex Yeso	Unimortor	V-Mortor
Producto									
Saco									
APLICACIÓN INTERIOR	REVESTIMIENTOS (Alicatados)								
	Fábrica de ladrillo								
	Enfoscado								
	Hormigón								
	Hormigón celular								
	Yeso								
	Piñcos de cartón yeso								
	Normal								
	Resistente humedad								
	Alta densidad								
	PAVIMENTOS (Solados)								
	Morteros de cemento								
Forjados de hormigón									
Morteros con enlucido radiante									
Cerámica (s/absorción y tamaño)									
APLICACIÓN EXTERIOR	REVESTIMIENTOS (Alicatados)								
	Fábrica de ladrillo								
	Enfoscado								
	Hormigón								
	Hormigón celular								
	PAVIMENTOS (Solados)								
	Morteros de cemento								
	Forjados de hormigón								
	Cerámica (s/absorción y tamaño)								
	CASOS SINGULARES								
	Piscinas								
	Cámaras frigoríficas								
CARACTERÍSTICAS PIEZAS CERÁMICAS	ABSORCIÓN								
	Baja <3%								
	Mediana/alta >6%								
	TAMAÑO								
	Menor de 20 x 20 cm : 900 cm ²								
	Menor de 30 x 40 cm : 1200 cm ²								
Menor de 40 x 40 cm : 1600 cm ²									
Mayor de 40 x 40 cm > 1600 cm ²									

FONT: TEXSA

5301b

01B Pastes per a col·locació d'enrajolats en capa gruixuda (ref. 5101)

Forma i naturalesa material

Morters predosificats en pols, ensacats, adequats per a la col·locació de peces de ceràmica, gres i marbre sobre suports tradicionals de formigó, arrebossat, maó, etc. en capa gruixuda (<25 mm).

Posada en obra

Procediment tradicional de col·locació de petites peces rígides sense prèvia regularització del suport. Ideal per a peces amb relleu posterior en forma de cua d'oreneta.

Límits d'ús

Només en peces de rajola d'alta porositat, suports i rajoles rugoses.

Acabats

Formats

APLICACIÓ	SUBMINISTRE	OBSERVACIONS	CARACTERÍSTIQUES
	Sacs de paper de 25 kg		Morter per a afegir aigua
			Ciment per a afegir sorra i aigua

Altres característiques

Consultar MetaBase de l'ITeC

Adreces

PRODUCTE	EMPRESA	ADREÇA	POBLACIÓ
Unimorter V-morter	Texsa	Polígon can Pelegrí C/ Ferro, 7 Tel. 936.351.400 Fax. 936.351.480	08755 Castellbisbal (Barcelona) http://www.texsa.com texsa@texsa.com
	Bettor MBT	C/ Basters, 13-15 Tel: 93.8648.604 Fax: 938.648.463	08184 Palau de Plegamans (Barcelona)
Sikaceram	Sika	Plomo, 15-17 Tel: 93.223.13.81 Fax: 93.223.07.05	08038 Barcelona http://www.sika.es
Fixacer	Fixcer Products S.A.	Ctra. Sant Cugat, km. 3 Tel. 93.580.15.00 Fax. 93.580.15.51	08920 Cerdanyola del Vallès (Barcelona)
Titan	Uniland	Còrsega, 299 Tel: 93.292.20.62 Fax: 93.416.14.81	08008 Barcelona http://www.uniland.es barcelona@uniland.es

Imatges



FONT : Texsa

5101b

01C Adhesiu per a col·locació d'enrajolats en capa elàstica (ref. 5101)

Forma i naturalesa material

Adhesiu per a encolat impermeable i elàstic de peces rígides (ceràmica, prefabricats formigó, pedra, etc.) amb addició de càrregues i colorants.
Idoni per a peces o suports poc absorbents.

Posada en obra

Consultar cada fabricant.

Límits d'ús

Temps obert de l'adhesiu.
Ideal per a suports flexibles o sotmesos a vibracions.
Cada producte es formula per a un tipus de peça, de suport i d'exposició a l'ús.

Acabats

No ha de quedar vist.

Formats

APLICACIÓ	SUBMINISTRE	OBSERVACIONS	CARACTERÍSTIQUES
	Bidons		S'han adaptat a la norma EN 12004 en cas de la ceràmica

Altres característiques

Consultar MetaBase de l'ITeC

Adreces

PRODUCTE	EMPRESA	ADREÇA	POBLACIÓ
Elasticel	Fixcer Products S.A.	Ctra. Sant Cugat, km. 3 Tel. 93.580.15.00 Fax. 93.580.15.51	08920 Cerdanyola del Vallès (Barcelona)
Adhesivo SikaTack Panel	Sika	Plomo, 15-17 Tel: 93.223.13.81 Fax: 93.223.07.05	08038 Barcelona http://www.sika.es
Flexmortel	Bettor S.A.	C/ Bastens, 13-15 Tel. 93.864.86.01 Fax. 93.864.84.63	08184 Palau de Plegamans (Barcelona)

Imatges



FONT : Bettor

5101c

01D Adhesius per a fixació de paviments lleugers i flexibles (ref. 5101)

Forma i naturalesa material

Adhesius a base de resines sintètiques (acrílics, poliuretans, bituminosos, neoprens, etc.), en dissolvent orgànic o en dispersió aquosa, per a la col·locació de paviments tèxtils (moqueta), linòleum, pvc, etc. en rotllo o lloseta.

Posada en obra

Unilateral, amb espàtula dentada. Els de contacte (neoprens) s'apliquen sempre a dos cares. Poden incorporar additius amb propietats conductores ($R < 25000 \text{ } \Omega$)
Hi ha tipus d'autoadhesivitat permanent i semipermanent (facilitar retirada del revestiment).

Límits d'ús

Comprovar compatibilitat amb soles de moqueta de resines PVC o poliuretà.
Comprovar resistència a cadires de rodes.

Acabats

No ha de quedar vist.

Formats

APLICACIÓ	SUBMINISTRE	OBSERVACIONS	CARACTERÍSTIQUES
	Bidons		

Altres característiques

Consultar MetaBase de l'ITeC

Adreces

PRODUCTE	EMPRESA	ADREÇA	POBLACIÓ
Adesilex Aquacol Rollcol Mapefix Remogum	Iber Mapei S.A.	Plaça Catalunya, 20 5º Tel. 93.343.50.50 Fax. 93.202.42.29	08018 Barcelona
	Bostik SA	Compositor Stravinsky, 12, 18 Pol. Ind. Can Jordi Tel: 93.586.02.03 Fax: 93.586.02.04	08191 Rubi, Barcelona http://www.bostik.com
	3M	J. Ignacio Luca de Tena,19-25 Tel: 91.321.60.00 Fax: 91.321.60.02	28027 Madrid http://www.mmm.com
	Ceys, S.A.	Farigola, 12 Tel: 93.219.50.04 Fax: 93.284.54.19	08023 Barcelona http://www.pimec-sefes.es/asefec/ceys

01E Adhesius per a fixació de parquets (ref. 5101)

Forma i naturalesa material

Adhesius a base de resines en emulsió per a fixació directa, elàstica, de parquets encolats.

Posada en obra

Unilateral sobre el suport amb espàtula dentada.

Hi ha tipus especials per a llistons grans o fustes molt sensibles als moviments per canvis d'humitat.

Límits d'ús

Consultar fabricant.

Acabats

Poden ser colorejats per a facilitar la seva identificació.

Formats

APLICACIÓ	SUBMINISTRE	OBSERVACIONS	CARACTERÍSTIQUES

Altres característiques

Consultar MetaBase de l'ITeC

Adreces

PRODUCTE	EMPRESA	ADREÇA	POBLACIÓ
Adesilex Lignobound	Iber Mapei S.A.	Laguna, 23 Pol Industrial Urtinsa Tel. 91.643.22.70 Fax. 91.643.80.50	28925 Alcorcón
	3M España, S.A.	Juan Ignacio Luca de Tena, 19-25 Tel: 91.321.60.00 Fax: 91.321.60.02	28027 Madrid http://www.mmm.com

01F Additius per a morters i ciment cola (ref. 5101)

Forma i naturalesa material

Làtex per a barrejar amb aglomerants hidràulics o sintètics per a millorar la seva flexibilitat, impermeabilitat i adherència.

Posada en obra

Barrejat amb aigua en proporció 1:1, substitueix a l'aigua d'амassada.

Límits d'ús

Consultar fabricant.

Acabats

No ha de quedar vist

Formats

APLICACIÓ	SUBMINISTRE	OBSERVACIONS	CARACTERÍSTIQUES
Suports sotmesos a vibracions i flexions, dilatacions i contraccions			

Altres característiques

Consultar MetaBase de l'ITeC

Adreces

PRODUCTE	EMPRESA	ADREÇA	POBLACIÓ
Lastoflex	Bettor S.A.	Basters, 13-15 Tel. 93.864.86.01 Fax. 93.864.84.63	08184 Palau de Plegamans (Barcelona)
Isolástic	Ibermapei	Laguna, 23 Pol. Ind. Urtinsa Tel. 91.643.22.70 Fax. 91.643.80.50	28925 Alcorcón (Madrid)

02 Tractament de junts i vores (morters i segelladors de rejuntat, perfils) (ref. 5102)

Productes específics destinats a resoldre els junts propis del revestiment (junts de treball, de control, etc.) i els junts del revestiment amb d'altres elements constructius.

SUBTIPUS

02A Morters colorejats per a rejuntat d'enrajolats

02B Massilles elàstiques de segellat

02C Perfils rígids per a junts i vores

02A Morters per a rejuntat d'enrajolats (ref. 5102)

Forma i naturalesa material

Pasta predosificada en pols (ciment o resines + additius + colorants), ensacats, per al rejuntat de peces d'enrajolat (ceràmica, vidre, marbre, terratzo, etc.) amb l'objectiu d'absorbir les toleràncies dimensionals, fixar millor la rajola i decorar el conjunt.

Posada en obra

Segons instruccions del fabricant.

Es pot substituir part de l'aigua d'amassada per làtex per tal de millorar la impermeabilitat, compacitat i adherència del material de rejuntat.

Límits d'ús

Dos tipus de material de rejuntat:

A – Per a junts de 0 a 4 mm, junts prims, (borada líquida)

B – Per a junts de 4 a 16 mm, junts amples, (morter)

Per a resistir atacs químics intensos s'empren morters de resines.

Acabats

Consultar carta colors de fabricant (beige, terracota, gris, jade).

Formats

APLICACIÓ	SUBMINISTRE	OBSERVACIONS	CARACTERÍSTIQUES
	Sacs de paper de 5-25 kg	No conte dissolvents	Densitat: 1,7 Kg / l Resistència a compressió: 700 Kg/cm ² (10 dies)

Altres característiques

Consultar MetaBase de l'ITeC

Adreces

PRODUCTE	EMPRESA	ADREÇA	POBLACIÓ
Texjunt	Texsa	Polígon can Pelegrí Ferro, 7 Tel. 936.351.400 Fax. 936.351.480	08755 Castellbisbal (Barcelona) http://www.texsa.com texsa@texsa.com
Juntagres Juntadecor	Bettor MBT	Basters, 13-15 Tel: 93.8648.604 Fax: 938.648.463	08184 Palau de Plegamans (Barcelona)
Sikaceram 540-H Sikadur 54 ceràmica	Sika	Plomo, 15-17 Tel: 93.223.13.81 Fax: 93.223.07.05	08038 Barcelona http://www.sika.es
Fixcolor Latefix Cerpoxi	Fixcer Products S.A.	Ctra. Sant Cugat, km. 3 Tel. 93.580.15.00 Fax. 93.580.15.51	08920 Cerdanyola del Vallès (Barcelona)

Imatges



FONT : Fixcer Products

5102b

02B Massilles de segellat (ref. 5102)

Forma i naturalesa material

Massilles tixotròpiques, de naturalesa resinosa, per a rejuntar enrajolats en casos d'atac químic intens o junts de control (resina, enduridor, àrid i colorant).

Posada en obra

A pistola o espàtula. Consultar condicions ambientals. Netejar abans endureixi.

Límits d'ús

Junts de 3 a 5 mm.

Acabats

Consultar fabricant.

Formats

APLICACIÓ	SUBMINISTRE	OBSERVACIONS	CARACTERÍSTIQUES
	Pots predossificats amb base i reactor separats		



Altres característiques

Consultar MetaBase de l'ITeC

Adreces

PRODUCTE	EMPRESA	ADREÇA	POBLACIÓ
Anticor-G	Texsa	Polígon can Pelegrí Ferro, 7 Tel. 936.351.400 Fax. 936.351.480	08755 Castellbisbal (Barcelona) http://www.texsa.com texsa@texsa.com
	Bettor	Basters, 13-15 Tel: 93.8648.604 Fax: 938.648.463	08184 Palau de Plegamans (Barcelona)

Imatges

MORTEROS - TAPAJUNTAS	
Cemento de 1 a 16 mm	Epoxi
Texjunt	Anticor G
	

CARACTERÍSTICAS PIEZAS CERÁMICAS	ABSORCIÓN
	Baja < 3%
	Mediana/alta > 6%
	TAMAÑO
	Menor de 20 x 20 cm ≤ 900 cm ²
Menor de 30 x 40 cm ≤ 1200 cm ²	
Menor de 40 x 40 cm ≤ 1600 cm ²	
Mayor de 40 x 40 cm > 1600 cm ²	

FONT : Texsa

5302a, 5302b, 5302c

02C Perfils rígids per a junts i vores (ref. 5102)

Forma i naturalesa material

Perfils de plàstic o metall (alumini, llautó, acer inoxidable) que serveixen com element decoratiu, delimitador (junt de control o canvi de material) o protector (vores de desnivells, graons o balcons).

Posada en obra

Segons el tipus, s'apliquen abans o després de la col·locació del paviment.

Límits d'ús

Consultar fabricant.

Acabats

Consultar fabricant.

Formats

APLICACIÓ	GRUI X MM	ALÇADA MM	AMPLADA	OBSERVACIONS	CARACTERÍSTIQUE S
Terratzo	4	30		Les cargues que actuen en els cantells es poden transmetre al paviment L'alçada del perfil es tria en funció del gruix de la peça de paviment.	

Altres característiques

Consultar MetaBase de l'ITeC

Adreces

PRODUCTE	EMPRESA	ADREÇA	POBLACIÓ
Perfil terratzo Dilex KS Reno U Schiene Bara	Schlüter-Systems	Polígon Peri, 11 Tel. 964.24.11.44 Fax. 964.24.14.92	12004 Castelló http://www.schluter.es info@schluter.com

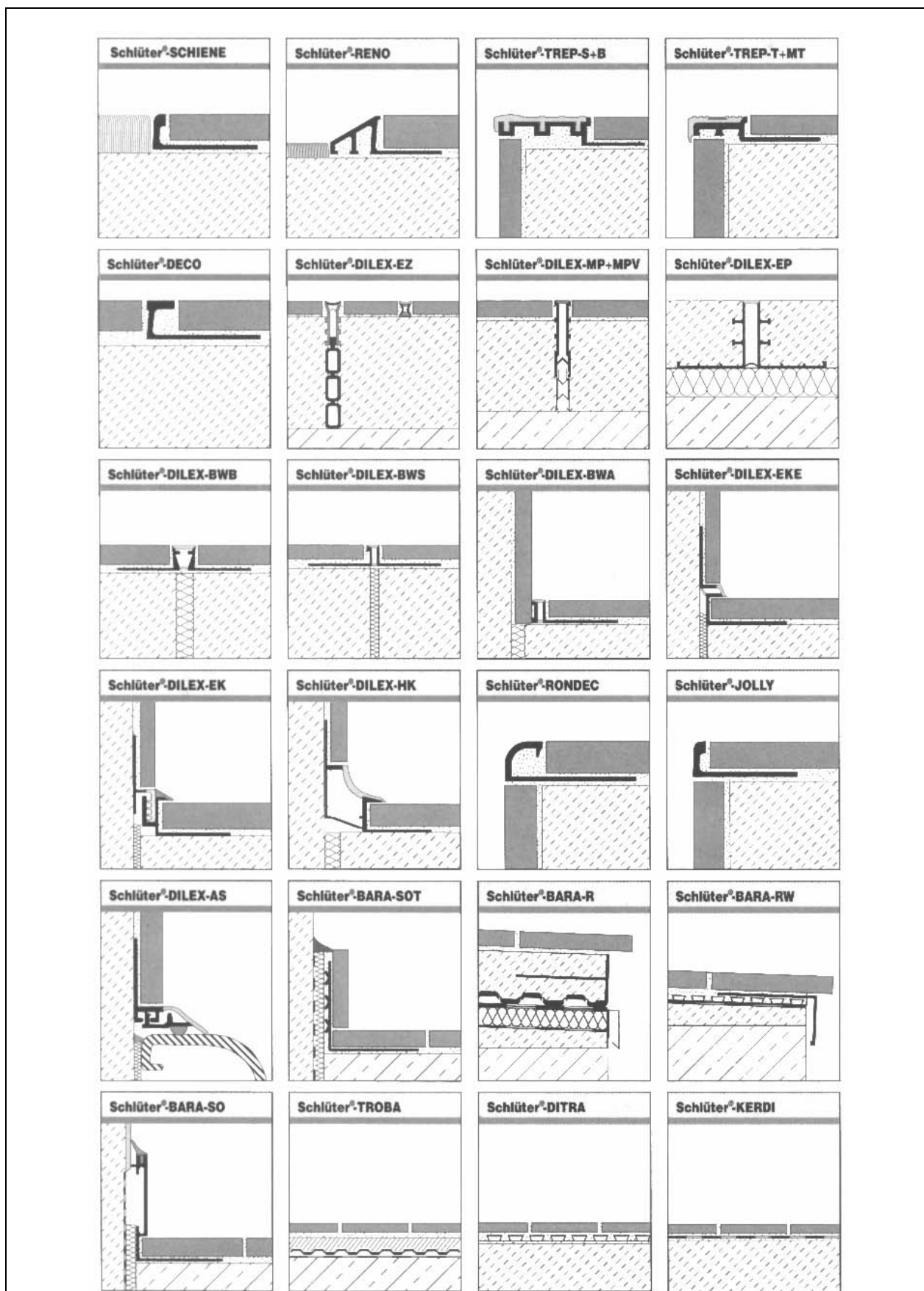

03 Reguladors de l'aspecte (ref. 5103)

Productes i sistemes destinats a evitar o corregir el deteriorament de la superfície dels paviments que els hi atorga l'aspecte. Actuen be formant capa o penetrant en els seus poros per tal d'interposar-se entre l'ambient agressiu i el material a protegir.

SUBTIPUS

03A Protectors

03B Netejadors

03C Milloradors (vernissos de parquet).

03A Protectors de peces rígides poroses (ref. 5103)

Forma i naturalesa material

Emprimació de ceres, abrillantadors, llevataques i detergents per al tractament preventiu, reparació i manteniment de les superfícies del paviment per causa de l'ús, envelliment, etc.

Posada en obra

Consultar fabricant.

Límits d'ús

Consultar tipus de suport compatibles.

Acabats

Incolor o lleugerament tenyit (alguns protectors formen pel·lícula i modifiquen l'aspecte del suport protegit. Aspecte mate, setinat o brillant.

Formats

APLICACIÓ	SUBMINISTRE	OBSERVACIONS	CARACTERÍSTIQUES
	Pots o bidons		

Altres característiques

Consultar MetaBase de l'ITeC.

Dilució, temps d'assecat, nombre de capes.

Adreces

PRODUCTE	EMPRESA	ADREÇA	POBLACIÓ
Fila	Fila España Indústria Química S.L.	Ctra. N-340, km 948 Tel. 964.59.01.01 Fax. 964.58.32.65	12592 Chilches (Castelló) www.filachim.it
Lithofin Step Merco Glastilan Perfekt FI Cottowax	Diatech Técnica Industrial del Diamante	Tel. 91.853.60.86 Fax. 91.853.89.12	28490 Becerril (Madrid)



FONT : Perfekt. Diatech Técnica Industrial del Diamante

03B Neteja de peces rígides poroses (ref. 5103)

Forma i naturalesa material

Productes per a la neteja de peces rígides tacades per restes de material de col·locació, de rejuntat, o àdhuc eflorescències.

Posada en obra

Aplicació pura o diluïda.

Límits d'ús

Consultar fabricant.

Acabats

No en tenen.

Formats

APLICACIÓ	SUBMINISTRE	OBSERVACIONS	CARACTERÍSTIQUES
	Pots o bidons		

Altres característiques

Consultar MetaBase de l'ITeC

Adreces

PRODUCTE	EMPRESA	ADREÇA	POBLACIÓ
Gresnet	Fixcer Products S.A.	Ctra. Sant Cugat, km. 3 Tel. 93.580.15.00 Fax. 93.580.15.51	08920 Cerdanyola del Vallès (Barcelona)
Lithofin Wexa Algex	Diatech Técnica Industrial del Diamante	Tel. 91.853.60.86 Fax. 91.853.89.12	28490 Becerril de la Sierra (Madrid)



FONT : Fixcer Products

5102b

03C Vernissos de parquet (ref. 5103)

Forma i naturalesa material

Vernissos de resina de poliuretà (mono o bicomponent).

Posada en obra

Pinzell, motxa, rodet o pistola. Consultar procediment.

Límits d'ús

Impactes, abrassió o agents químics extraordinaris (consultar fabricant).

Acabats

Brillant, mate o setinat. Poden ser lleugerament colorejats o transparents.

Formats

APLICACIÓ	SUBMINISTRE	OBSERVACIONS	CARACTERÍSTIQUES
Parquets de fusta.	Pots o bidons. 125, 375, 750 ml. 4 l	Assecat ràpid. Al tacte 2 hores. Rendiment. 14-16 m ² por litre amb una ma sense diluir.	Resistència al ratllat: INTA 160286 Resistència a l'abrassió Taber: INTA 160286 Densitat a 20 °C -0,89 - 0,9 gr./cm ³ Duresa Persoz 158 (1 dia) / 227 (1 setmana)

Altres característiques

Consultar MetaBase de l'ITeC

Adreces

PRODUCTE	EMPRESA	ADREÇA	POBLACIÓ
Xylatop	Xylazel S.A.	Pol. Industrial Sta. Rita Acústica, s/n Tel. 93.772.22.44 Fax. 93.777.20.52	08755 Castellbisbal (Barcelona) www.xylazel.com

04 Reguladors comportament al foc (ref. 5104)

Forma i naturalesa material

Producte semi-líquid monocomponent a base de copolímer de vinil en solució aquosa. Un cop sec, forma un revestiment elàstomer de tacte suau, sense junts i toament adherit al suport.

Posada en obra

Consultar fabricant.

Límits d'ús

Consultar fabricant.

Acabats

Consultar fabricant.

Formats

APLICACIÓ	SUBMINISTRE	OBSERVACIONS	CARACTERÍSTIQUES
Protecció contra el foc	Bidons. 5, 10, 12,5 i 25 litres.		No tòxic No inflamable Inert biològicament Barrera de vapor Antiestàtic

Altres característiques

Consultar MetaBase de l'ITeC

Adreces

PRODUCTE	EMPRESA	ADREÇA	POBLACIÓ
Firecheck	Control Solar S.A.	Pedro Muguruza, 3 9º D Tel. 91.345.20.82 Fax: 91.345.80.09	28036 Madrid http://www.controlsolar.es controlmadrid@controlsolar.es

05 Reguladors resistència elèctrica (antiestàtics) (ref. 5105)

Forma i naturalesa material

Productes específics per a evitar la formació d'electricitat estàtica a la superfície dels paviments.

Posada en obra

Consultar fabricant.

Límits d'ús

Consultar fabricant.

Acabats

Consultar fabricant.

Formats

APLICACIÓ	SUBMINISTRE	OBSERVACIONS	CARACTERÍSTIQUES

Altres característiques

Consultar MetaBase de l'ITeC

Adreces

PRODUCTE	EMPRESA	ADREÇA	POBLACIÓ
Peran ESD	Perstorp	Filadors, 25 9 ^o 7 ^a Telf: 93.723.24.12 Fax. 93.723.07063	08208 Sabadell (Barcelona) http://www.perstorp.es miguel.angel.ferrando@perstop.com

06 Milloradors comportament mecànic (ref. 5106)

Productes específics per a millorar, tan a nivell superficial com en massa, la compacitat dels materials i així millorar el seu comportament al foc i l'ús.

SUBTIPUS

06A Reforços en massa

06B Reforços superficials

06C Regulació del comportament mecànic superficial: catifes

06A Reforços en massa (ref. 5106)

Forma i naturalesa material

Filaments de polipropilè entreteixits o de filaments de copolímer de poliamida de trama oberta, simple o doble, o malla de fibra de vidre; específicament dissenyats per ser introduïts al paviment continu a la seva fase líquida o plàstica abans de l'enduriment.

Posada en obra

Aplicats especialment sobre suports amb junts, fissures, etc.
Col·locació d'una capa prèvia del material de paviment, a continuació la malla i seguidament una capa més fina del mateix material de paviment.

Límits d'ús

Consultar fabricant.

Acabats

Únic.

Formats

APLICACIÓ	GRUIX	LLARGAD A M	AMPLADA CM	OBSERVACIONS	CARACTERÍSTIQUES
		250	15 100	Polipropilè Fibres	
		50	5 7.5 15	Poliamida Fibres	
Morters tradicionals		25, 50, 100	100	Fibra de vidre Malla	Pes: 130 gr./m2
Guix					Pes: 73 gr./m2
Pintures		50	100	Vel de fibra de vidre	Pes: 45 gr./m2

Altres característiques

Consultar MetaBase de l'ITeC

Adreces

PRODUCTE	EMPRESA	ADREÇA	POBLACIÓ
Geotextil Flexitape	Control Solar S.A.	Pedro Muguruza, 3 9º D Tel. 91.345.20.82	28036 Madrid http://www.controlsolar.es controlmadrid@controlsolar.es
Mallatex	Remosa	Polígon Ind. La Ferreria, Trellat, 10 Tel: 93.575.23.93 Fax: 93.564.68.54	08110 Montcada i Reixach, (Barcelona) http://www.remosa.es remosa.mallatex@terra.es
Amatex	Sika S.A.	Plomo, 15-17 Tel: 93.223.13.81 Fax: 93.223.07.05	08038 Barcelona http://www.sika.es

06B Reforços superficials (ref. 5106)

Forma i naturalesa material

Enduridor superficial a base d'una barreja de ciment, pigments, additius i àrids minerals que penetra i farceix els porus superficials per a consolidar la resistència més superficial.

Límits d'ús

Consultar fabricant.

Acabats

Consultar fabricant.

Formats

APLICACIÓ	SUBMINISTRE	OBSERVACIONS	CARACTERÍSTIQUES
Magatzems Aparcaments	Sacs de 25 kg	Gruix 2-3 mm	Densitat aparent: aprox. 1,4 Kg / dm ³ Duresa MOHS: 7 - 8 (similar a l'acer)

Altres característiques

Consultar MetaBase de l'ITeC

Adreces

PRODUCTE	EMPRESA	ADREÇA	POBLACIÓ
Chapdur Premix	Sika S.A.	Plomo, 15-17 Tel: 93.223.13.81 Fax: 93.223.07.05	08038 Barcelona http://www.sika.es

06C Regulació del comportament mecànic superficial: catifes (ref. 5106)

Forma i naturalesa material

Catifes específiques superposades al paviment original en àmbits localitzats per reduir la fatiga dels treballadors, evitar rrelliscades (escales, banyeres), netejar sabates, eixugar l'aigua, etc.

Límits d'ús

Flotant o encolat.

Acabats

Consultar fabricant

Formats

APLICACIÓ	SUBMINISTRE	OBSERVACIONS	CARACTERÍSTIQUES
Cuines Piscines Entrades locals públics	Catifes		
	Rotlles		
	30x30 150x100x2'2		

Altres característiques

Consultar MetaBase de l'ITeC

Adreces

PRODUCTE	EMPRESA	ADREÇA	POBLACIÓ
Softstand Safety-walk Nomad Entrap Enhance	3M España S.A.	Juan Ignacio Luca de Tena, 19-25	28027 Madrid
Transec Transit Autocepillante Duomat	Vileda Ibérica S.A.	Pol. Ind. Can Volart Ctra. Puigcerdà, km 22 Tel. 93.573.99.00 Fax. 93.573.99.13	080150 Parets del Vallès (Barcelona) vileda.professional.spain@fhp-ww.com
Alveolar	Degom	Leon Fontova, 37 Tel. 93.387.08.97 Fax. 93.387.46.49	08913 Badalona (Barcelona) degom@degom.com

Imatges

Catifa reversible. Netejar / Assecar i netejar

5106a, 5106b

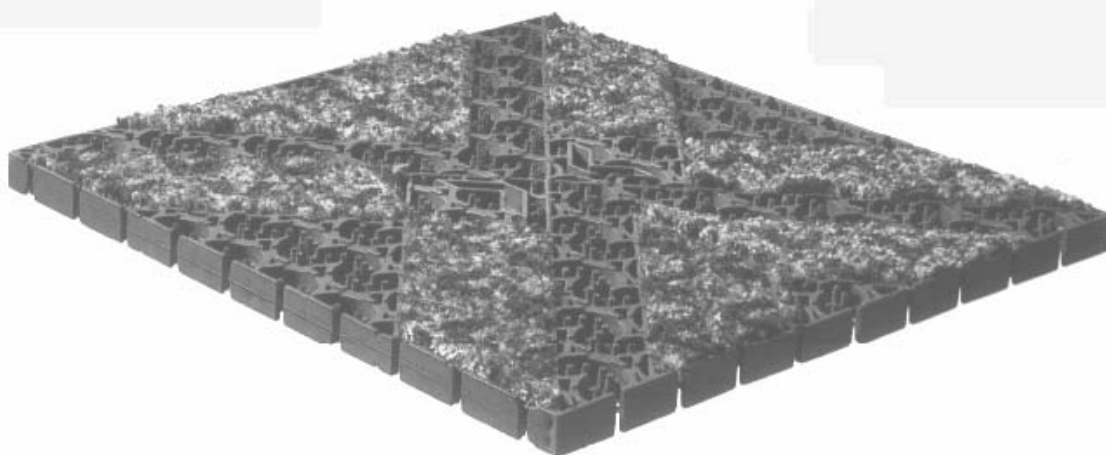
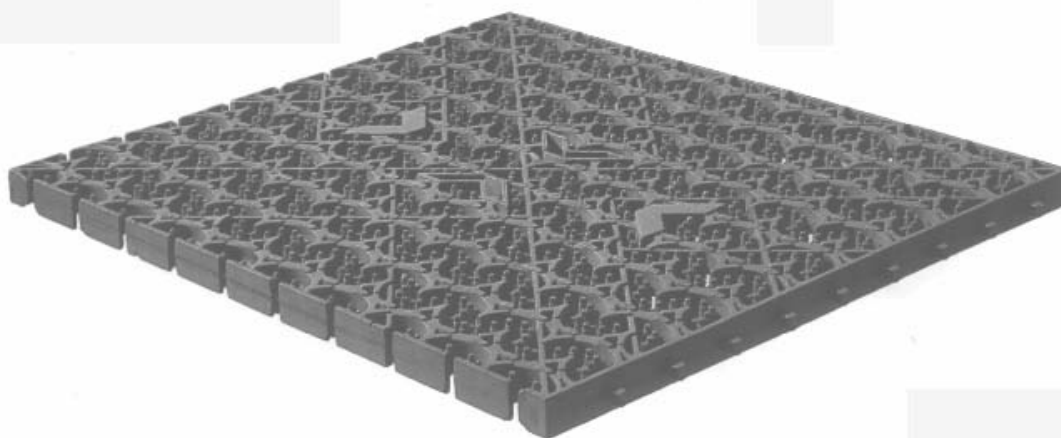

FONT : Duomat. Vileda Ibérica S.A.

07 Reguladors comportament a l'aigua (ref. 5107)

Productes específics per a regular l'interfície de contacte entre l'aigua que cau al paviment i el material superficial del paviment, cara a protegir el material, evitar taques, reliscades, etc.

SUBTIPUS

07A Hidrorepelents (hidrofugants)

07B Impermeabilitzants

07C Segelladors

07A Hidrorepelents (hidrofugants) (rf. 5107)

Forma i naturalesa material

Producte monocomponent a base de resina de microcopolimers de estirè-acrilato.

Posada en obra

Aplicable sobre formigó, morters, i altres superfícies poroses.

Límits d'ús

Consultar fabricant.

Acabats

Diversos colors d'acabat.

Formats

APLICACIÓ	SUBMINISTRE	OBSERVACIONS	CARACTERÍSTIQUES
	Pots i bidons 5, 10, 12, 5, 25 l.		

Altres característiques

Consultar MetaBase de l'ITeC

Adreces

PRODUCTE	EMPRESA	ADREÇA	POBLACIÓ
Monolastex	Control Solar S.A.	Pedro Muguruza, 3 9º D Tel. 91.345.20.82 Fax: 91.345.80.09	28036 Madrid http://www.controlsolar.es controlmadrid@controlsolar.es
Lithofin SK	Diatech Técnica Industrial del Diamante	Tel. 91.853.60.86 Fax. 91.853.89.12	28490 Becerril de la Sierra (Madrid)

Imatges

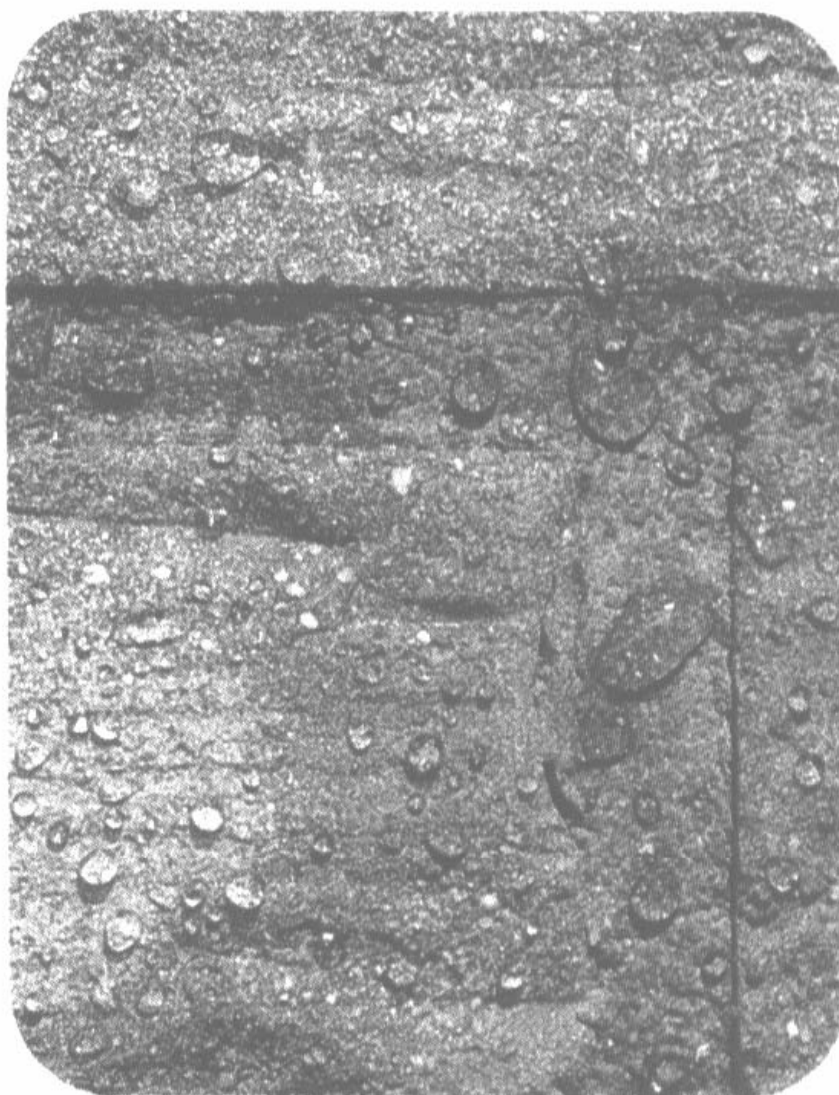

FONT : SK. Diatech Técnica Industrial del Diamante

5107a

07B Impermeabilitzant (ref. 5107)

Forma i naturalesa material

Productes alternatius a les pintures per a impermeabilitzar superficialment els paviments.

Posada en obra

Consultar fabricant.

Límits d'ús

Consultar fabricant.

Acabats

Consultar fabricant.

Formats

APLICACIÓ	SUBMINISTRE	OBSERVACIONS	CARACTERÍSTIQUES
Protecció formigó i acer	Envasos de 25 kg		Dos components, estirè i ciment i additius

Altres característiques

Consultar MetaBase de l'ITeC

Adreces

PRODUCTE	EMPRESA	ADREÇA	POBLACIÓ
F.C.R. – 851	Control Solar S.A.	Pedro Muguruza, 3 9º D Tel. 91.345.20.82	28036 Madrid

07C Segelladors (ref. 5107)

Forma i naturalesa material

Productes alternatius a les pintures per a segellar la superfície del revestiment respecte de qualsevol contacte amb l'exterior.

Posada en obra

Consultar fabricant.

Límits d'ús

Consultar fabricant.

Acabats

Consultar fabricant.

Formats

APLICACIÓ	SUBMINISTRE	OBSERVACIONS	CARACTERÍSTIQUES
			Capa < 3 mm

Altres característiques

Consultar MetaBase de l'ITeC

Adreces

PRODUCTE	EMPRESA	ADREÇA	POBLACIÓ
Peran MDP	Perstorp	Filadors, 25 9 ^o 7 ^a Telf: 93.723.24.12 Fax. 93.723.07063	08208 Sabadell (Barcelona) http://www.perstorp.es miguel.angel.ferrando@perstop.com
Lithofin TK	Diatech Técnica Industrial del Diamante	Tel. 91.853.60.86 Fax. 91.853.89.12	28490 Becerril de la Sierra (Madrid)

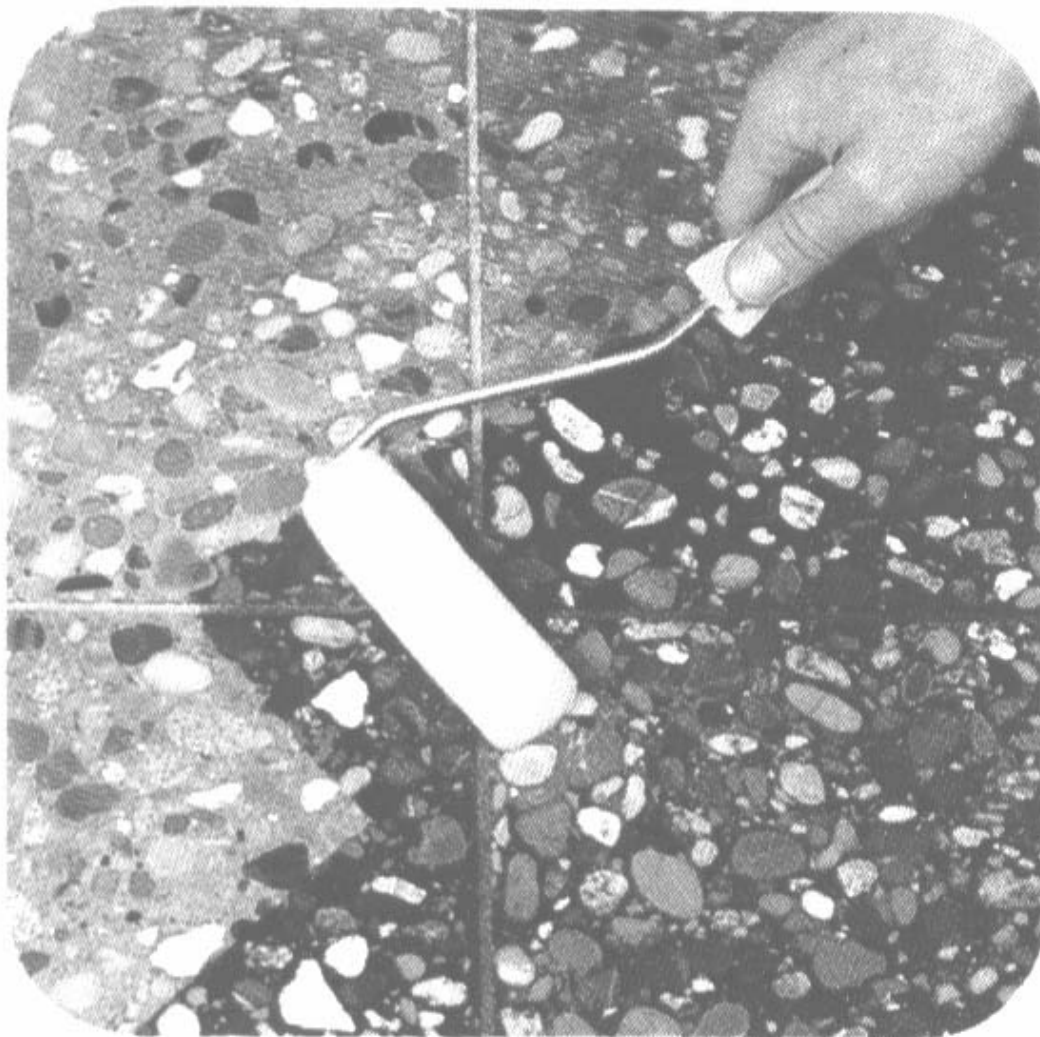

FONT : TK. Diatech Técnica Industrial del Diamante

08 reguladors comportament biològic (fungicides, bactericides, etc.) (ref. 5108)

Productes específics per a controlar el desenvolupament biològic en el paviment com ara mantenir una higiene intensa.

SUBTIPUS

08 A Sanititzants

08A Sanititzants (ref. 5108)

Forma i naturalesa material

Productes líquids que actuen com a detergents persistents i desinfectants, que se subministren modificats amb additius especials, en solució aquosa.

Posada en obra

Manual o màquina.

Límits d'ús

Consultar fabricant.

Acabats

Transparents o lleugerament colorejats.

Formats

APLICACIÓ	SUBMINISTRE	OBSERVACIONS	CARACTERÍSTIQUES
Fongs, gèrmens, bacteris	Pots i bidons		Monocomponent a base de làtex acrílic modificat
Fongs i insectes			Monocomponent a base de làtex acrílic modificat i additius insecticides
Fongs			Dos components: activador i resina epoxi de poli-amino-amida amb additius
Fongs i bacteris			Amoni en solució aquosa

Altres característiques

Consultar MetaBase de l'ITeC

Adreces

PRODUCTE	EMPRESA	ADREÇA	POBLACIÓ
Steridex Sterepel Steritile Biocidal	Control Solar S.A.	Pedro Muguruza, 3 9º D Tel. 91.345.20.82	28036 Madrid
Sanits	Industrial Química Parrot S.A.	Bolivia, 338 Tel. 93.307.16.00 Fax. 93.307.42.28	08019 Barcelona

09 Protecció química (ref. 5109)

Productes dissenyats per a protegir revestiments convencionals dels atacs químics provocats per l'ús del local.

SUBTIPUS

09A Pintura protecció atac químic (ref. 5109)

09 A Pintura protecció atac químic (ref. 5109)

Forma i naturalesa material

Recobriments de 2 components per a protecció contra la corrosió i els productes químics.

Posada en obra

Aplicable sobre superfícies minerals i metàl·liques. Aplicat amb brotxa, rodet o pistola.
El suport ha d'estar sec, ser sòlid i ser resistent.
Humitat màxima del suport, 4 %.

Límits d'ús

Temps d'espera per caminar al damunt: 1 dia.
Enduriment total als 7 dies.

Acabats

Consultar fabricant.

Formats

APLICACIÓ	SUBMINISTRE	OBSERVACIONS	CARACTERÍSTIQUES
	Pots i bidons. 1 i 10 kg	Brillant Descontaminable Assecat: 1 – 7 dies.	Resistent a l'aigua, solucions salines aquoses, llegiu, àcid diluït, gasolina, olis i greixos. Resistent a temperatures entre -30 i 150 °C Densitat: 1.23 kg / l Rendiment aprox.: 120-400 gr. / m ² / capa

Altres característiques

Consultar MetaBase de l'ITeC.

Adreces

PRODUCTE	EMPRESA	ADREÇA	POBLACIÓ
Disbon	Minercolor	Gran Via, 86 Edifici Espanya Tel. 91.247.84.01 Fax. 91.247.79.08	28013 Madrid

3. CONCLUSIONS

Els principals tipus de paviments ja estan consolidats des de fa anys, ocupant posicions sòlides al mercat. El que resulta més variable són els subtipus de cada solució (parquet, ceràmica, resines, etc.) dosificats i dissenyats per a diverses intensitats d'ús, cara a oferir sempre un producte el més econòmic possible.

Cada cop es fa més difícil als especificadors seguir aquesta evolució i comprendre que avui en dia disposem tan de moquetes per a ús domèstic com de moquetes de gran trànsit (> 10.000 persones / dia).

3.0 Derivades de les exigències

L'estabilitat de l'aspecte (lluïdor, color, ratllat, resistència a taques i cigarrets, etc.) és una exigència cada cop més valorada, la qual cosa ha donat protagonisme a vernissos, esmalts i solucions protectores d'aspecte cada cop més aplicades ja a la fàbrica.

L'absorció del soroll d'impacte, el control de l'electricitat estàtica i la conductivitat tèrmica són exigències noves creixents que requereixen la complicitat de la solera inferior.

TIPUS

3.1 Rígid

Eren la solució més convencional a l'habitatge però estan perdent presència per la necessitat de perfeccionar les tècniques de rejuntat, millorar la relació mecànica amb la solera i consolidar l'hàbit de crear junts perimetrals i interiors de control. Les pastes de fixació i rejuntat han evolucionat darrerament tan ràpid que existeix una certa imperícia entre els col·locades que ocasiona sovint disgustos involuntaris.

3.2 Flexibles

Són els materials amb la millor ratio per / performances, però exigeixen unes qualitats prèvies a la solera (seca, plana, i ferma) gens habituals a les obres. Això fa inevitable la construcció d'una solera seca o d'una capa autonivellant que paralitza inevitablement la solució de paviment flexible.

Tenen un mercat reduït, però fidel, que aprecia les seves qualitats aparents (tacte, acústica, textures i dibuixos, etc.).

Probablement sortiran productes híbrids formats per soleres seques prefabricades que ja incorporaran paviment flexible.

3.3 Continus

Són la solució més completa en fer desaparèixer el problema dels junts. Tanmateix la seva gamma d'acabats encara és lluny de l'habitatge i la seva posada en obra poc compatible amb la resta d'oficis i l'excessiva compartimentació de l'habitatge. La seva dosificació a mida permet reunir en una sola intervenció anivellant, impermeabilitzant i acabat.