

OBSERVEM L'ENTORN

Per poder conèixer quines són les places d'aparcament òptimes que hi ha d'haver per suplir l'ocupació de un hospital i una universitat, sabent que està ben connectat a nivell de transport públic, s'ha dut a terme un estudi de quatre hospitals i quatre universitats de diferents indrets. D'aquesta manera es comptabilitzen les places que hi ha i es posen en relació amb la normativa del lloc i la quantitat de persones que hi accedeixen diàriament.

HOSPITAL SANT JOAN DE DÉU (MANRESA)



UNIVERSITAT POLITÈCNICA DE CATALUNYA (UPC TERRASSA)



HOSPITAL GENERAL DE CATALUNYA (HGC)

UNIVERSITAT INTERNACIONAL DE CATALUNYA (UIC)



HOSPITALS

Si ens fixem en els hospitals, veiem que quasi tots tenen moltes més places d'aparcament que els que marca la normativa, degut suposadament a que són hospitals de moltes consultes externes. Tot i així, l'Hospital General, gràcies al seu entorn, pot ofertar més places que d'altres hospitals molt més freqüentats.

HOSPITAL GENERAL DE CATALUNYA

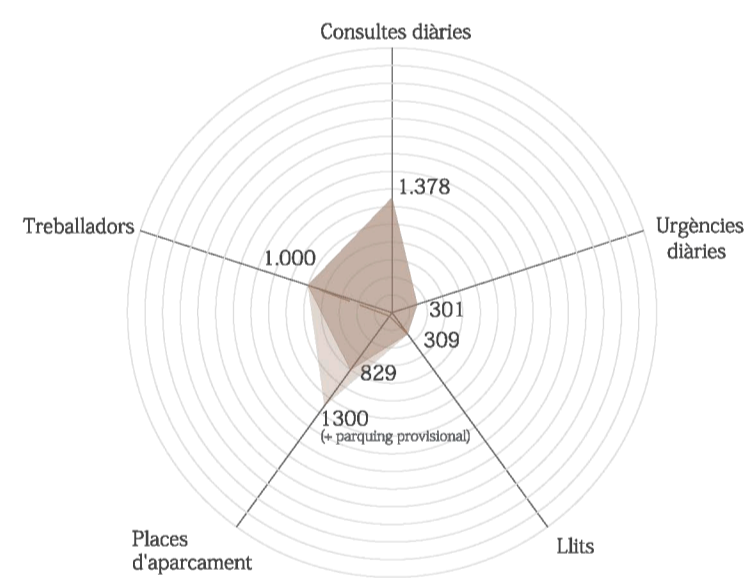

Normativa aplicada AMB:  
Hospitals : 1 plaça cada 6 llits

Estimació de cotxes per plaça al dia : 2

HOSPITAL DE TERRASSA

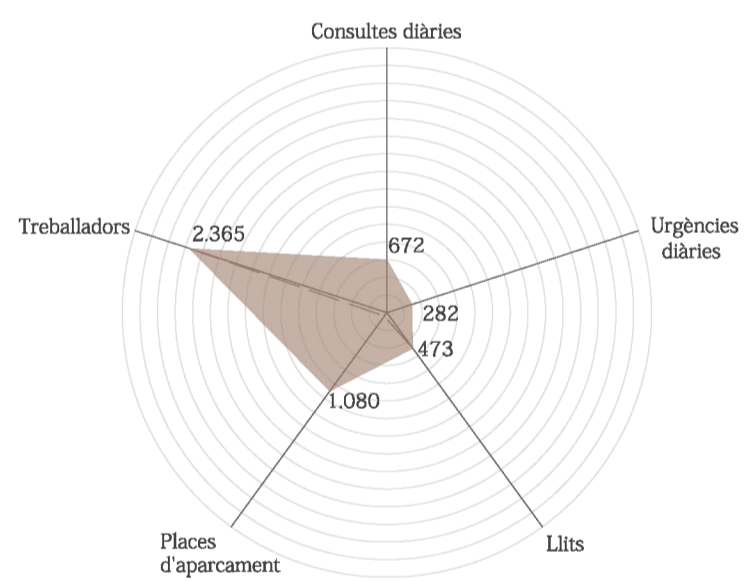

Normativa aplicada POUM :  
Hospitals : 1 plaça cada 10 llits

Estimació de cotxes per plaça al dia : 2

HOSPITAL DE SANT PAU (BARCELONA)

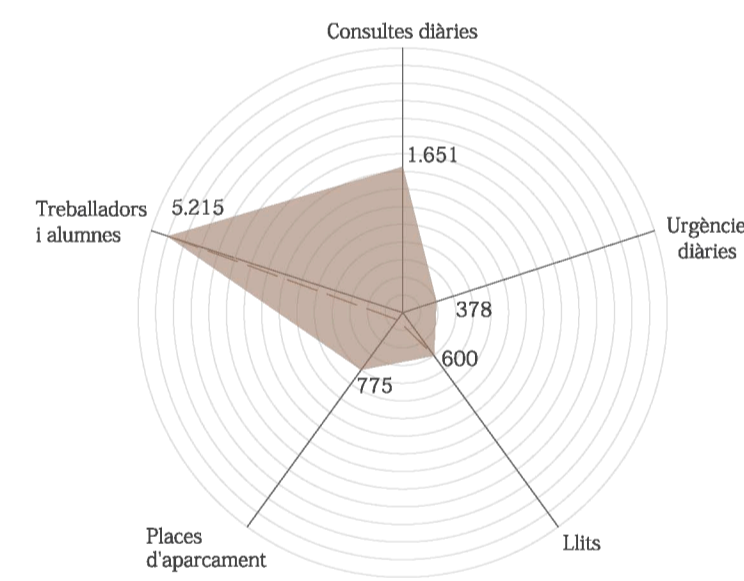

Normativa aplicada AMB :  
Hospitals : 1 plaça cada 6 llits

Estimació de cotxes per plaça al dia : 7

HOSPITAL SANT JOAN DE DÉU (MANRESA)

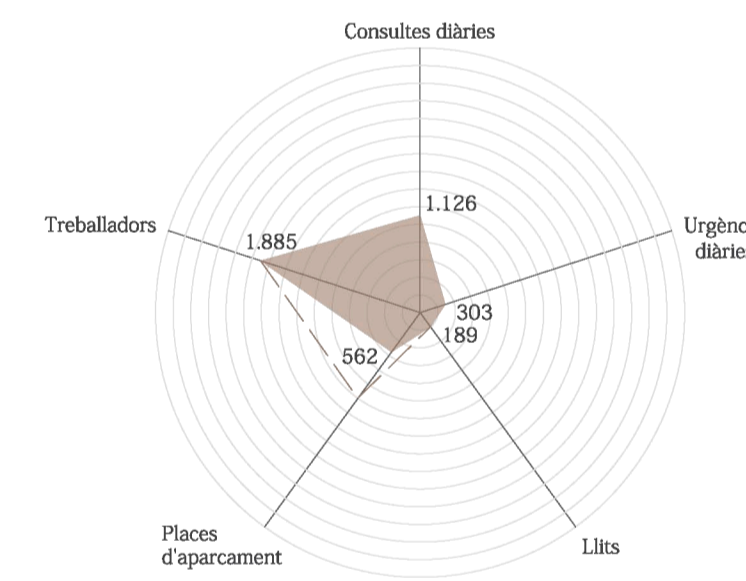

Normativa aplicada Ordenances municipals :  
Hospitals : 1 plaça cada 100 m² construïts

Estimació de cotxes per plaça al dia : 4

UNIVERSITATS

Si ens fixem en les universitats, veiem que algunes compleixen la normativa, i altres ofereixen poques places o cap plaça per a estudiants.

UIC (SANT CUGAT)

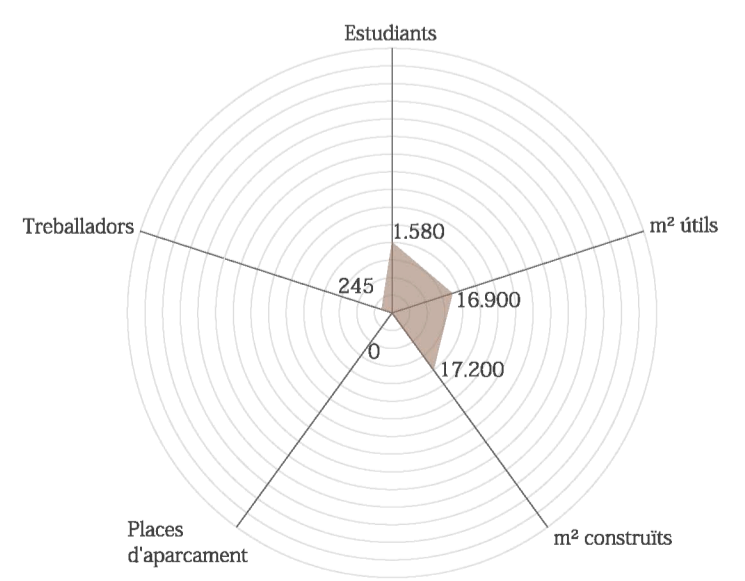

Normativa NO aplicada  
No hi ha aparcament reservat per estudiants/treballadors

ETSAV

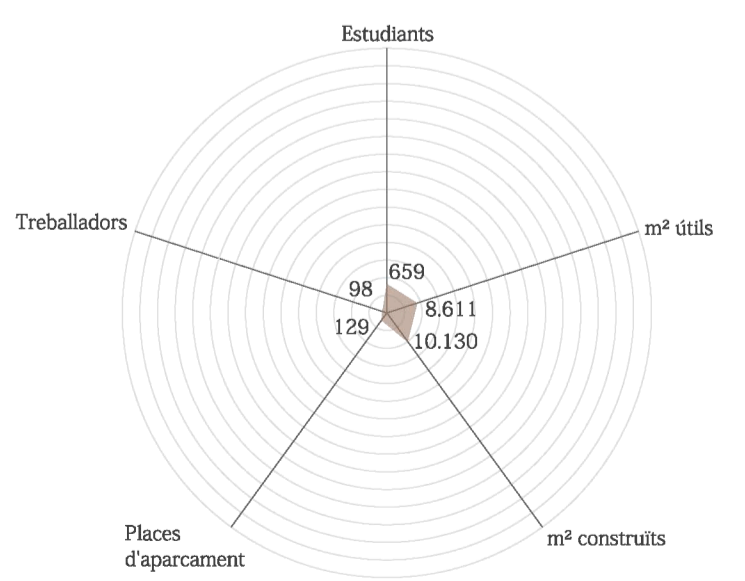

Normativa aplicada Pla Especial :  
Universitats : 1 plaça cada 150 m² construïts

UPC (CAMPUS NORD)

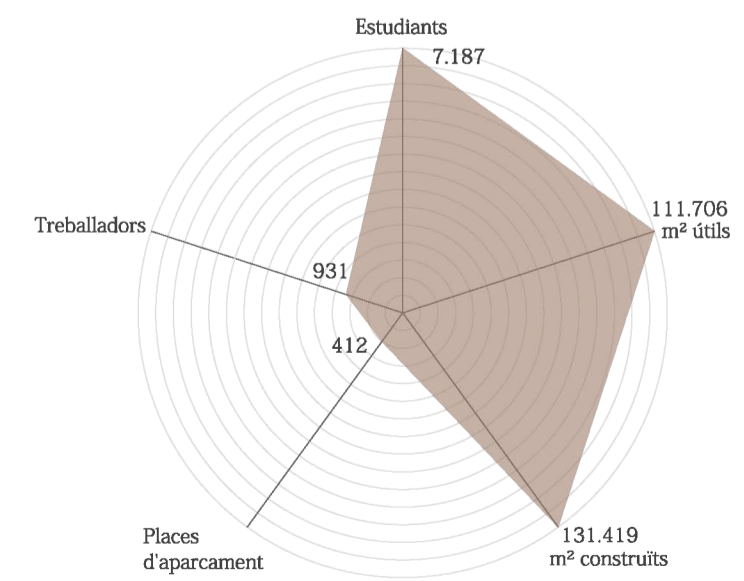

Normativa aplicada PGM :  
Universitats : 1 plaça cada 60 m² útils  
No hi ha aparcament suficient reservat per estudiants/treballadors

UPC (CAMPUS TERRASSA)

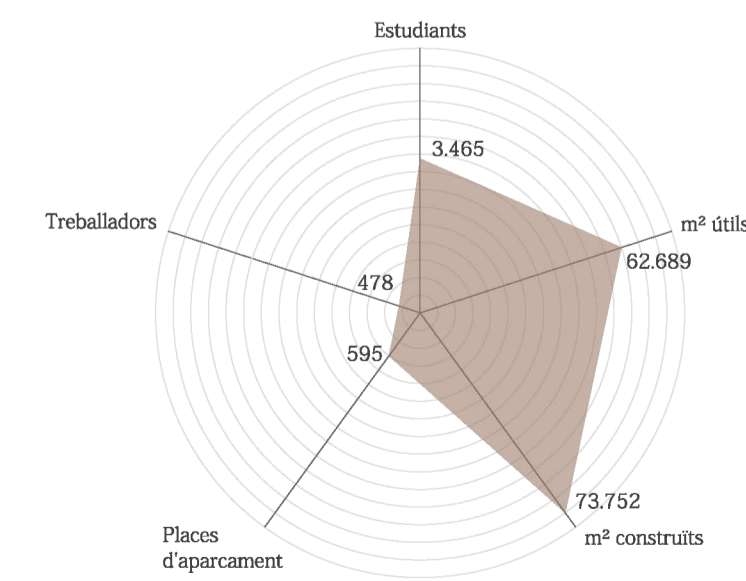

No hi ha normativa aplicable  
Hi ha aparcament reservat per estudiants

PRESENT I FUTUR DEL LLOC

Actualment, l'hospital general està sobredimensionat de places d'aparcament en comparació amb els mínims normatius. Per aquest motiu s'ha fet un càlcul de mínims en funció de la normativa aplicable a Sant Cugat pel conjunt hospitalari-universitari. D'aquesta manera es vol regular l'aparcament actual i, comptant que de cara un futur el transport públic millorarà i que el vehicle privat anirà desapareixent de la vida quotidiana.

SITUACIÓ ACTUAL

Actualment l'edifici de l'HGC està ocupat per dos usos diferents però complementaris, com són la docència i el de centre hospitalari. Si ens fixem bé en la distribució actual, només s'ocupa el 85% de l'edifici.

Com que es tracta d'un hospital que té més consultes que llits, si calculem les places mínimes d'aparcament ens surt un número poc creïble. Per això s'han tingut en compte també les consultes, urgències, treballadors i visitants.

HOSPITAL : 374 llits -> 62 places  
2679 persones -> 383 places

UNIVERSITAT : 17.200 m² -> 115 places

TANATORI : 4 sales de vetlla -> 16 places

TOTAL : 576 PLACES

NORMATIVA APLICADA :

Hospitals : 1 plaça / 6 llits  
Universitat : 1 plaça / 150 m²  
Tanatori : 4 places / sala de vetlla

Estimació de cotxes per plaça/dia : 7

Consultes externes

UIC

Hospitalització

SITUACIÓ FUTUR

En un futur, l'Hospital General de Catalunya té la intenció de fer canvis en la seva distribució, segons explica el seu Pla Director. Aquest Pla, inclou la concentració de la zona d'hospitalització a la franja central i esquerra, i a la part dreta hi concentra l'ús d'universitat mixat amb consultes i pocs metres d'hospitalització.

S'ha dut a terme un càlcul aproximat del mínim de places establertes per la normativa tant a hospital com a universitat, augmentades tenint en compte també la gran quantitat de consultes i urgències diàries que reb l'hospital.

HOSPITAL : 455 llits -> 76 places  
3349 persones -> 479 places

UNIVERSITAT : 20.800 m² -> 139 places

TANATORI : 4 sales de vetlla -> 16 places

TOTAL : 710 PLACES

PLANTA QUARTA

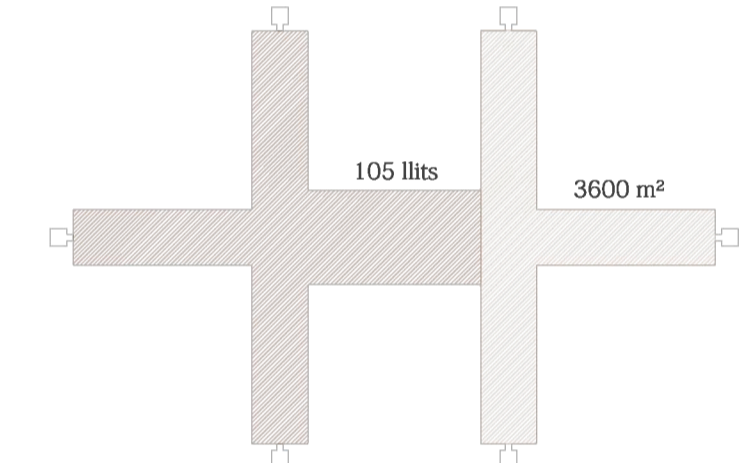
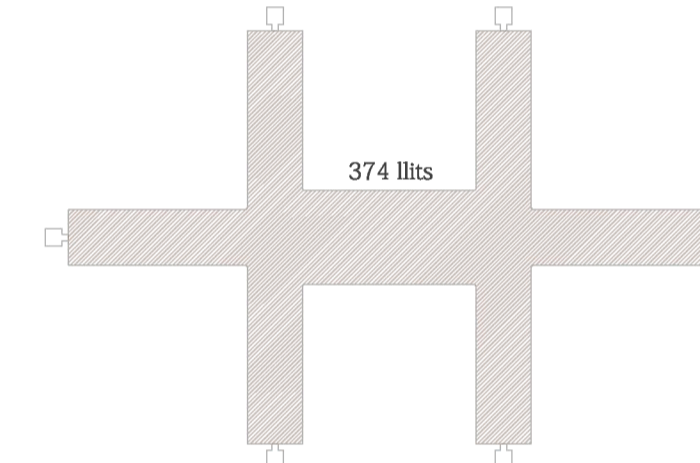

PLANTA TERCERA

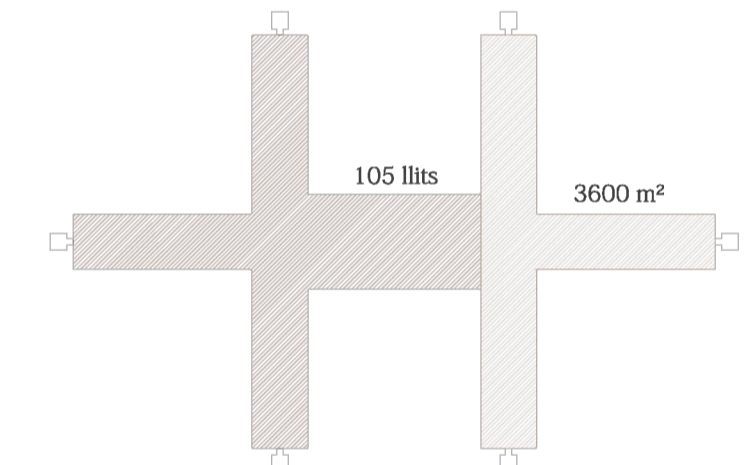
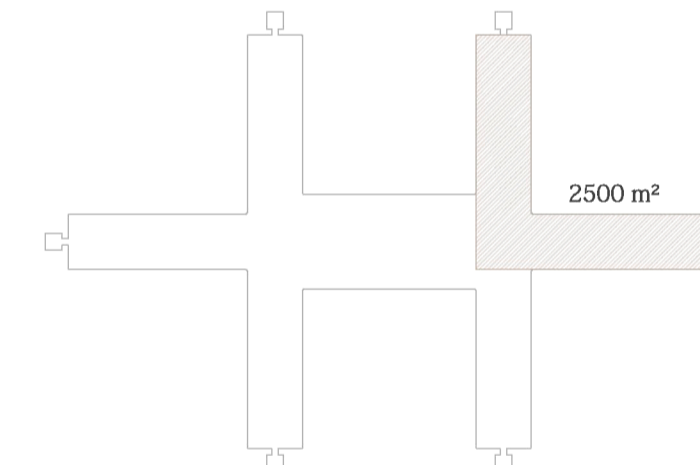

PLANTA SEGONA

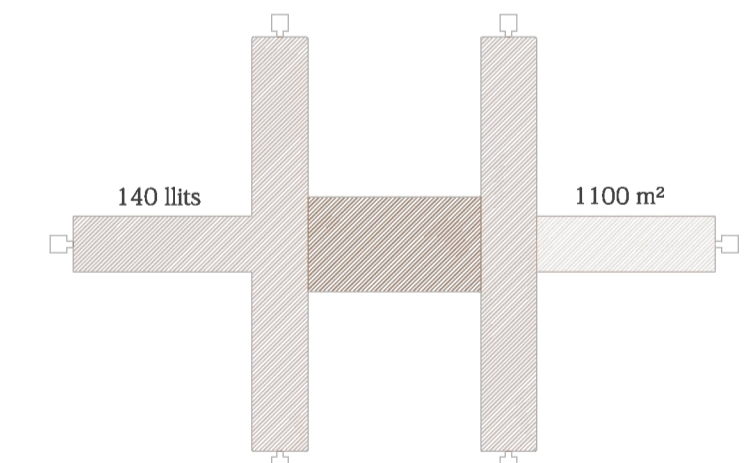
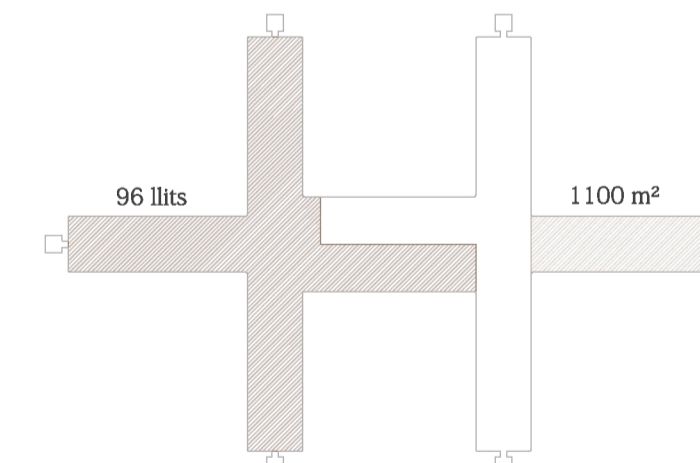

PLANTA PRIMERA

