

## Fase 0

Aquesta fase és l'única que es pot materialitzar sense necessitat d'enderroc i sense dependre del propietari privat actual del conjunt, doncs les naus són de propietat pública. S'entén que és una fase prèvia per a començar a posar en valor la infraestructura i pot esdevenir el punt d'ignició del sistema. Al ser dues naus de característiques molt diferents fent façana a la plaça, poden absorbir dues demandes actuals del poble: un casal de joves més cèntric i una pista esportiva coberta. Així s'activa el primer node social del nou casc antic de Sant Bartomeu del Grau.

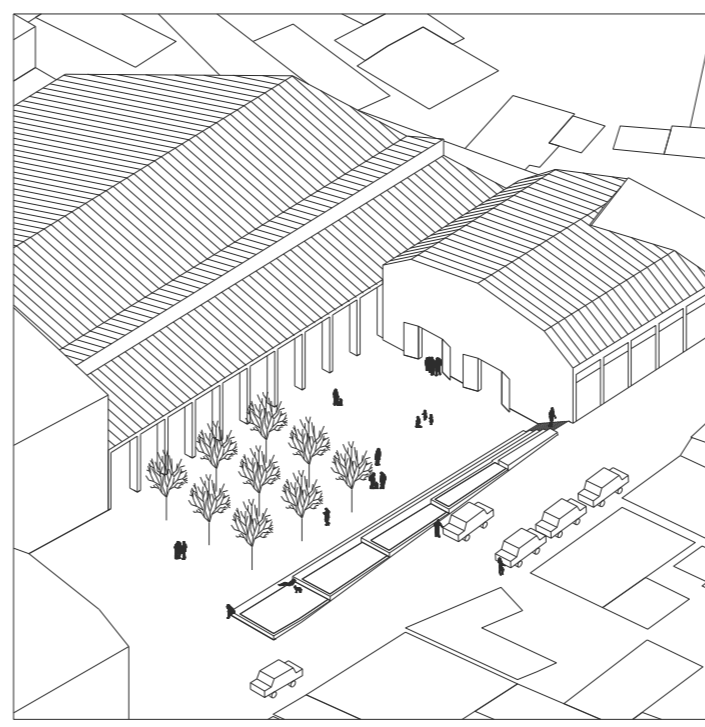
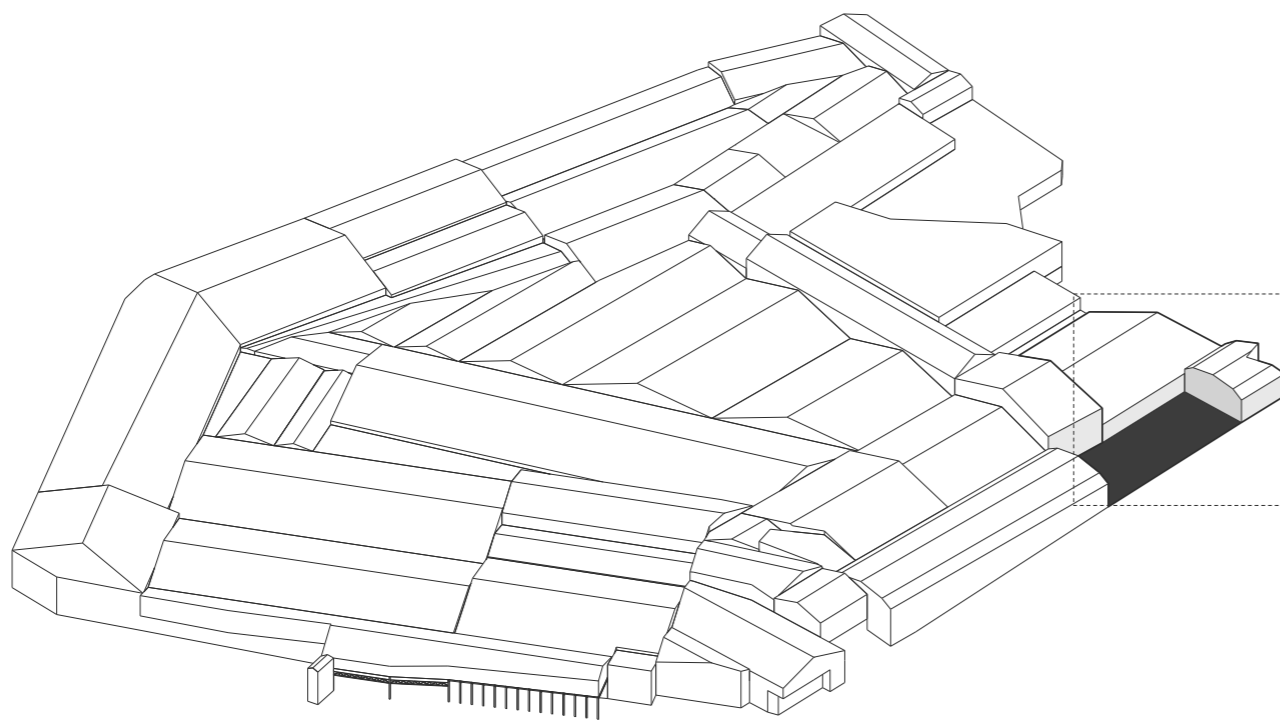

Node social Plaça nova

## Fase 1

Aquesta és la primera fase que implica inversió privada. Es persegueix que sigui l'etapa amb més retorn econòmic i amb menor superfície afectada. És per això que es situa a la façana més propera al poble, doncs és la que té més valor de mercat i la que contempla major percentatge d'activitat residencial. L'accés al conjunt es fa a través dels pilars existents de la fàbrica, una porta simbòlica al nou recinte. Es garanteix en tot moment que les amplades respectin les dimensions mínimes pel pas dels vehicles d'emergències.

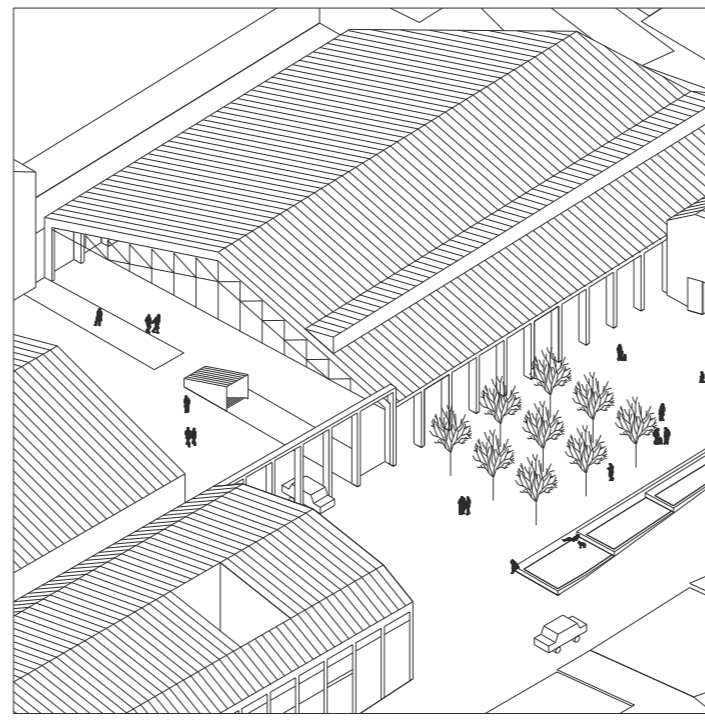
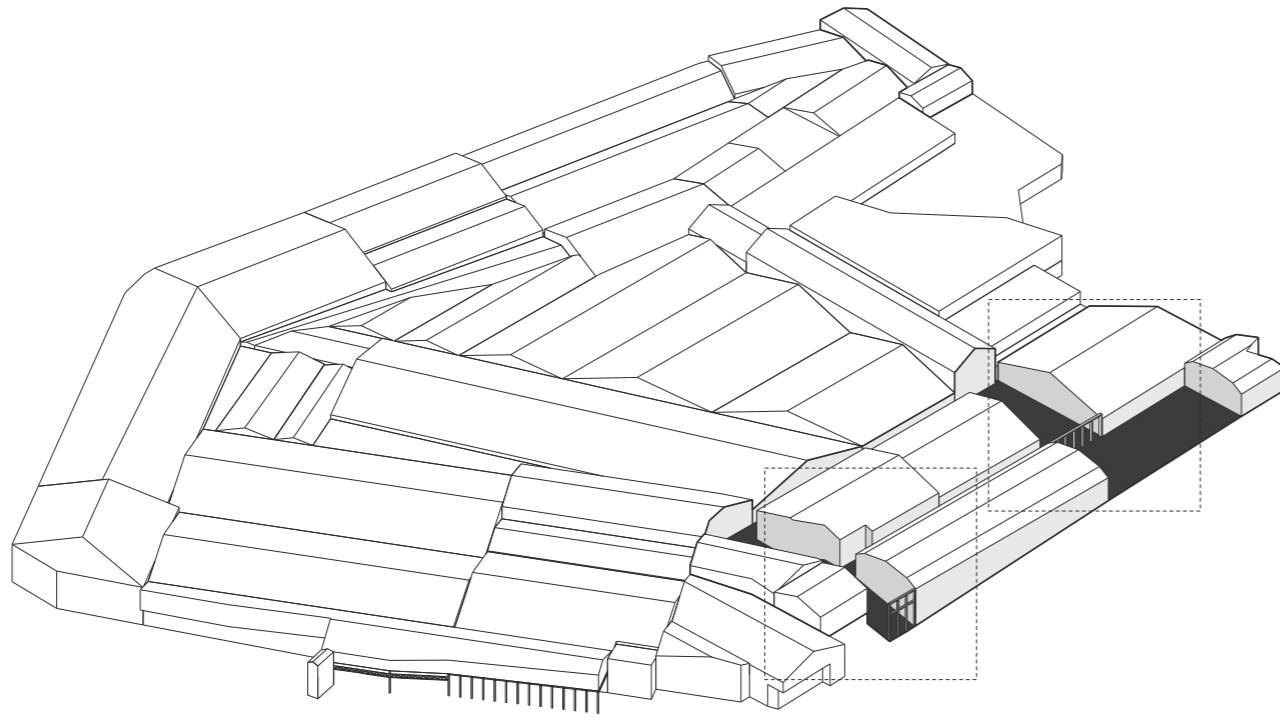

Nova porta d'accés al nou casc antic

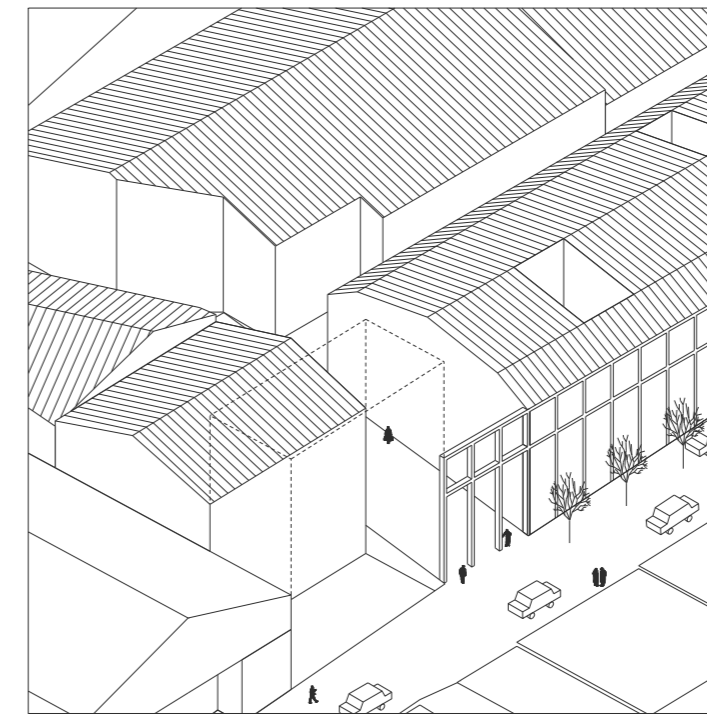

Relació entre les façanes del poble i de la fàbrica

## Fase 2

Seguint la lògica de l'antiga fàbrica Puigneró es col·loquen els dipòsits d'aigua (en aquest cas de recuperació de pluvials de les cobertes) en el punt més elevat per aconseguir una millor pressió per gravetat. Apareixen nous punts de comunicació entre els nivells, com les escales a la zona dels dipòsits o un nou accés vertical aprofitant-se de la infraestructura existent a la zona del mirador. Es generen dos nous nodes que vertebraran el sistema, oferint espais més amplis amb arbres i vistes que es contraposen a la fricció dels carrers estrets del conjunt.

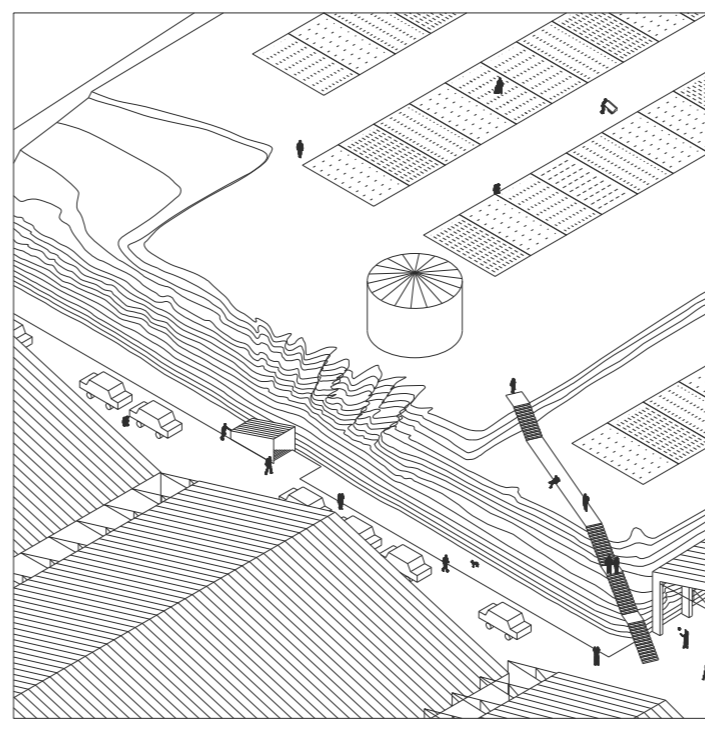
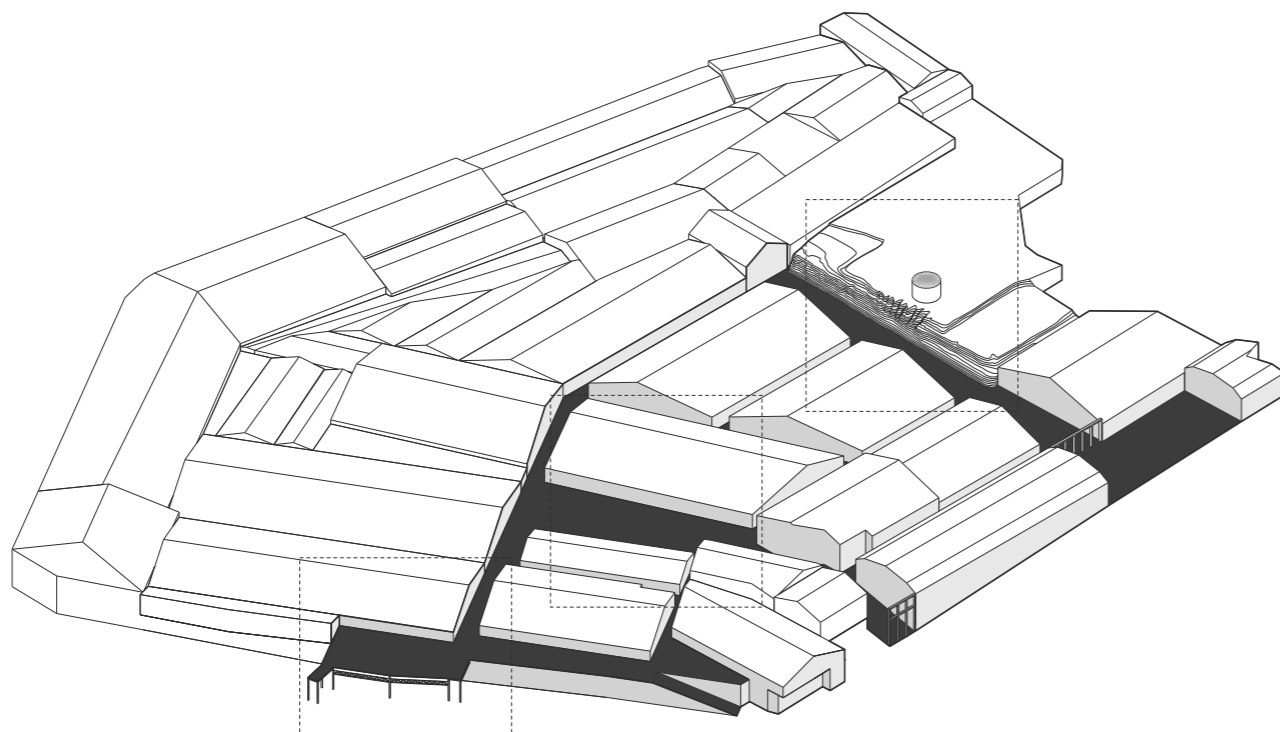

Dipòsits de recuperació d'aigües pluvials

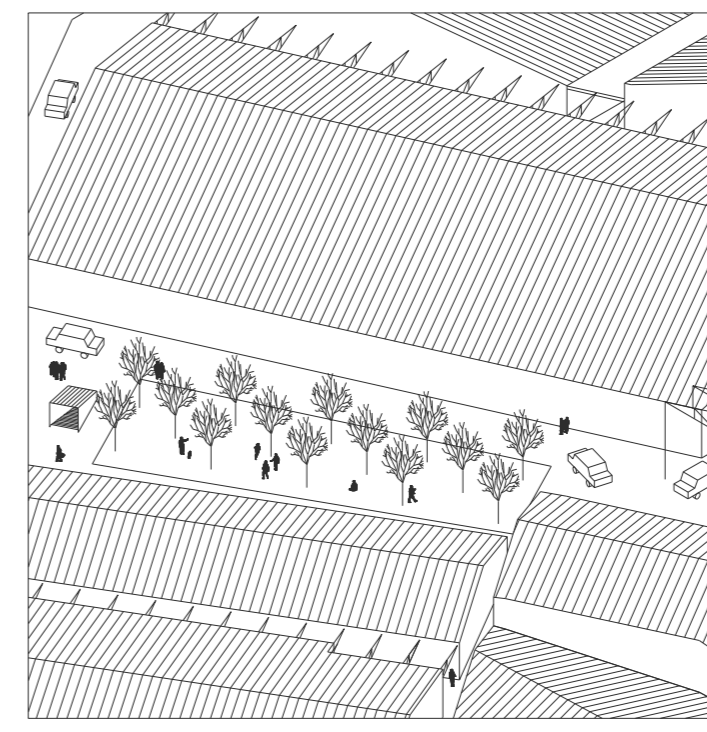

Node social parc

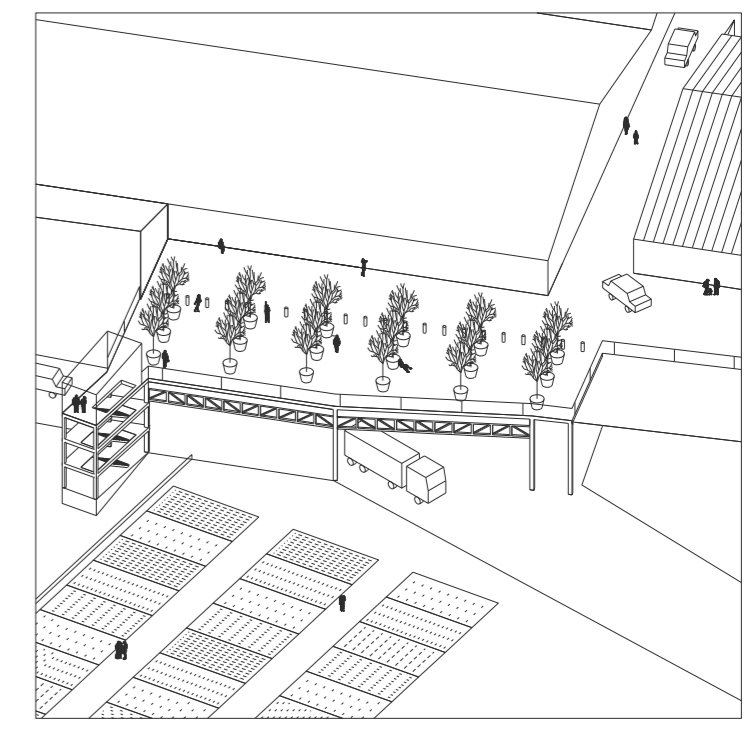

Node social mirador

## Fase 3

L'activitat en aquesta fase ja és principalment productiva. Com que aquest tipus d'activitat té una mobilitat associada directament lligada a la jornada laboral, es preveu un flux elevat de persones que no necessàriament resideixen a Sant Bartomeu del Grau. Es per això que es proposa un node productiu destinat a l'estacionament dels vehicles privats i dels camions de mercaderies que garanteix un millor funcionament de l'espai industrial.

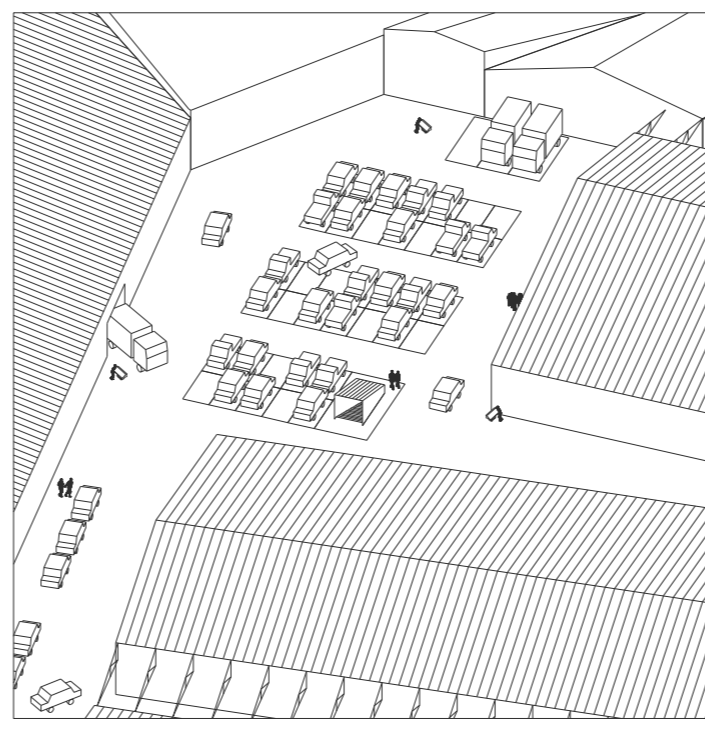
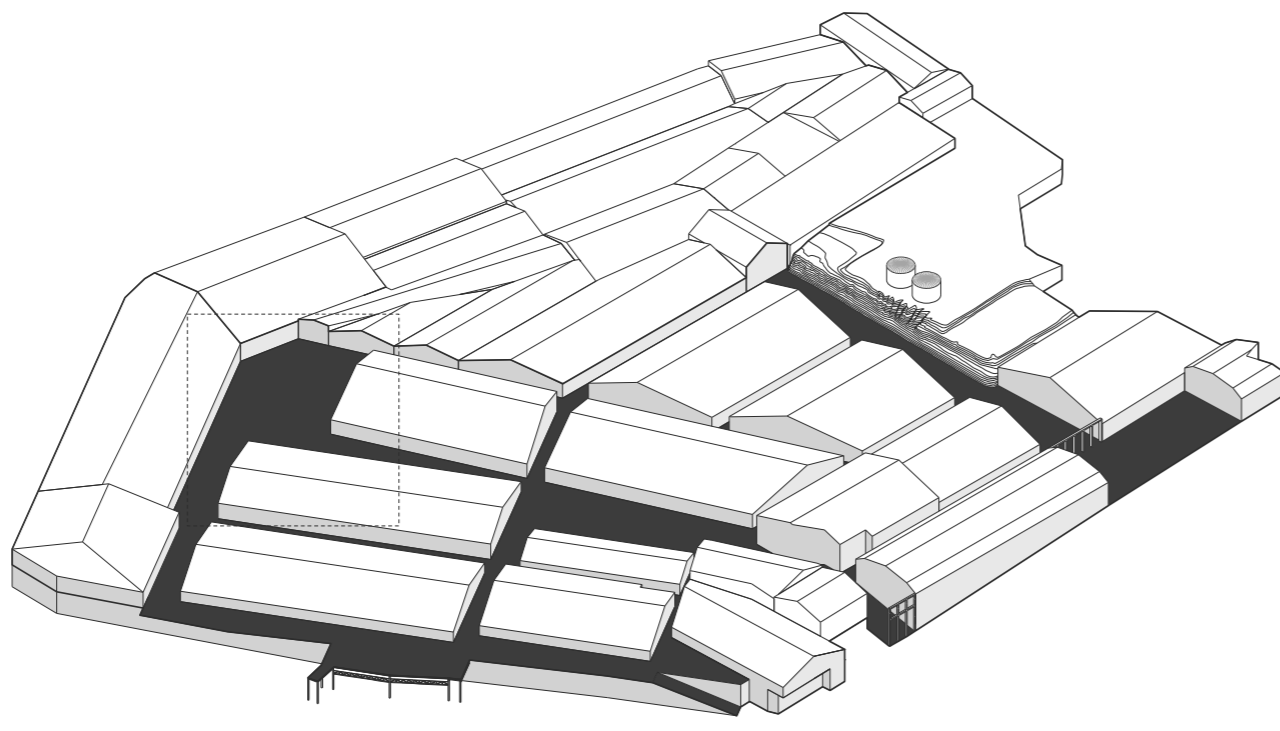

Node productiu aparcament

## Fase 4

En l'última etapa d'intervenció s'aprofita el moll de càrrega existent per transformar-lo en un node productiu de rebuda de mercaderies. Es tracta d'un espai comunitari de les naus d'activitat industrial del voltant. El fet de mancomunar el moll de càrrega augmenta molt la viabilitat econòmica de la fase, doncs és una característica essencial per a les activitats productives de major escala.

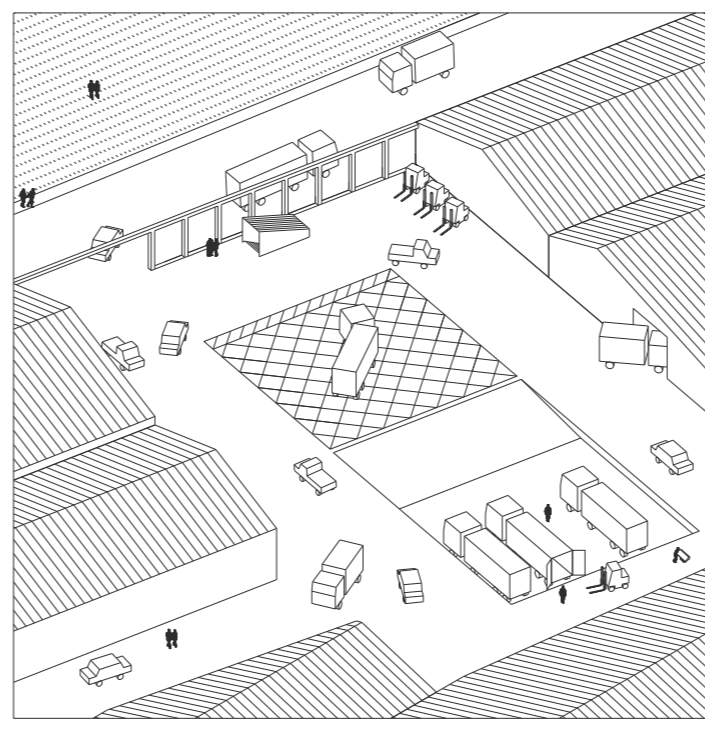
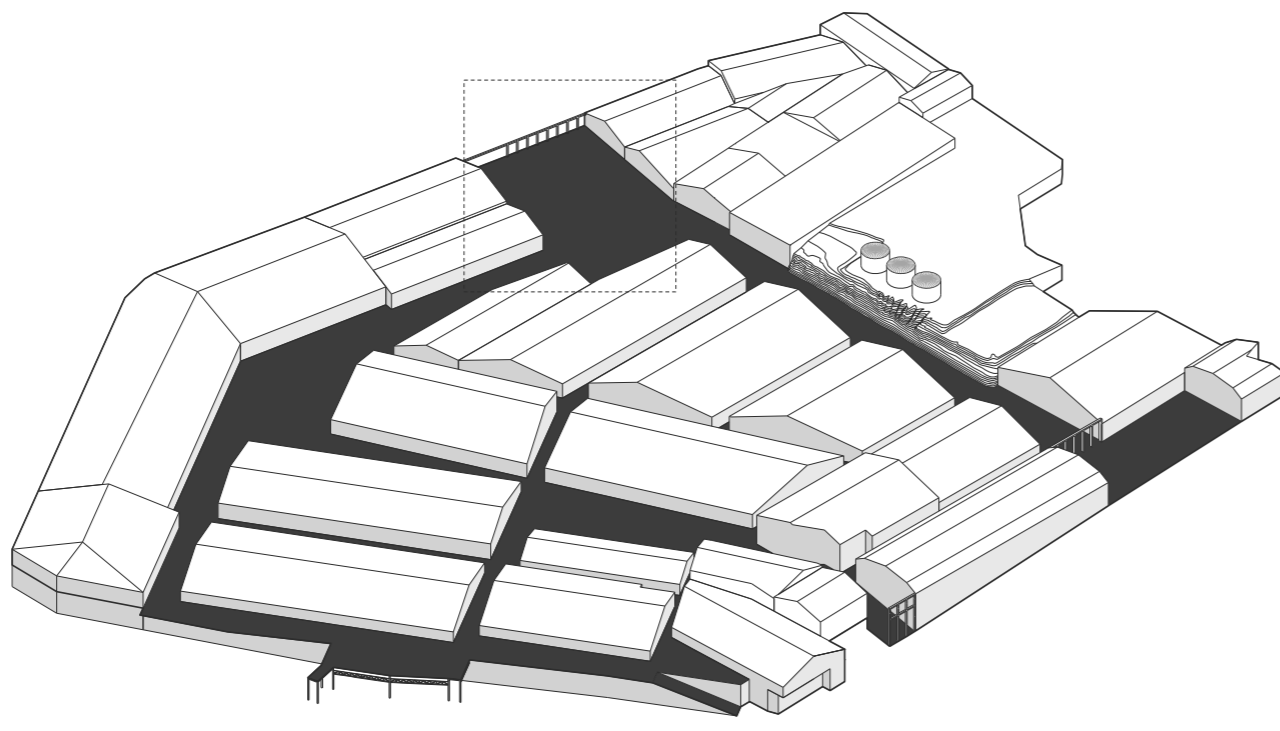

Node productiu moll de càrrega

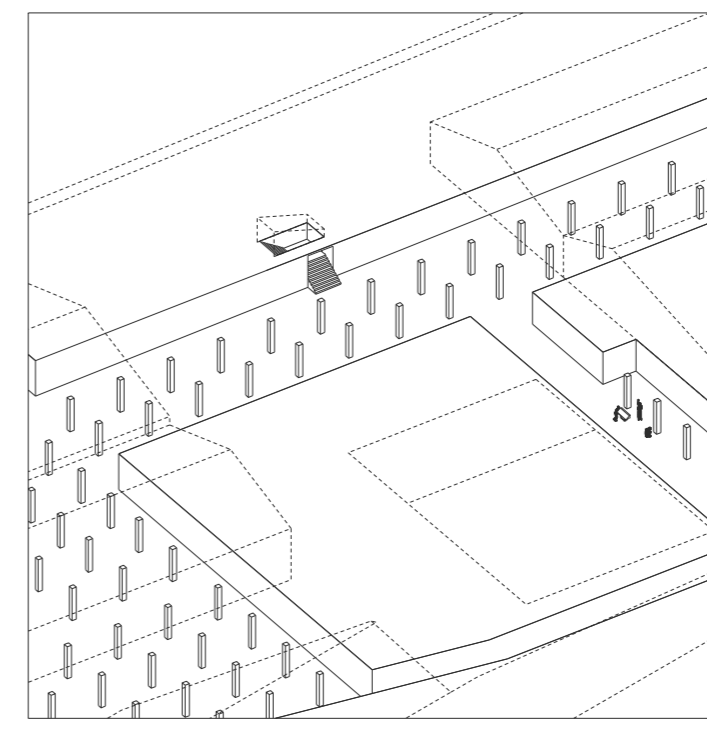

Accés a les galeries de sistemes tècnics



### Estat actual

El carrer principal de Sant Bartomeu del Grau -el Carrer Vell- és actualment la carretera intermunicipal. És per on hi passa el transport agrari pesat i molts dels vehicles que van des de diversos municipis del Lluçanès cap a Vic. A més, la gran massa de la fàbrica suposa un dur impacte per al poble, donat que és una gran façana cega sense interacció amb la població.

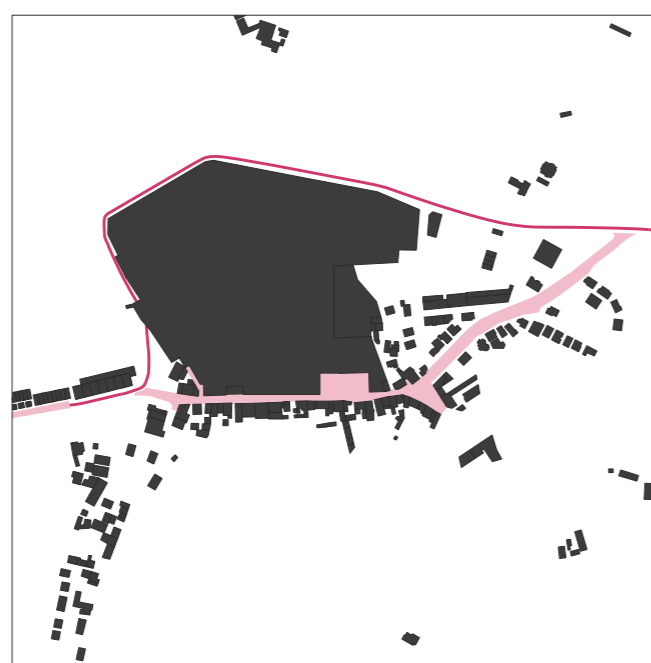

### Nova mobilitat

A partir d'una remodelació del Carrer Vell, es proposa una desviació obligatòria del trànsit pesat, transformant el carrer perifèric de la fàbrica -el Carrer de Llevant- en la carretera intermunicipal. Això genera un front entre el poble i la fàbrica de contacte més suau i assenta les bases per a que pugui produir-se un nou diàleg.

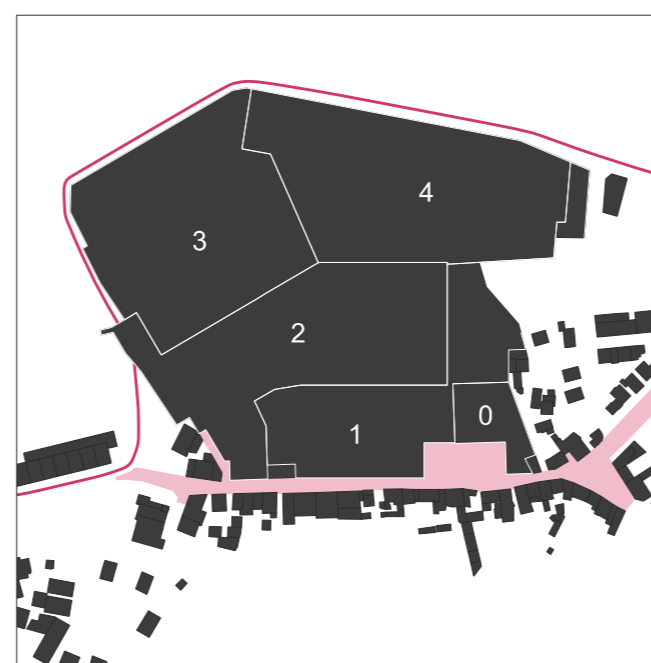

### Implementació per fases

Per poder-se adaptar a les necessitats canviants del poble, es proposa una implementació en 4 fases. El creixement es produeix sempre a partir del límit de la fàbrica en contacte amb el poble, doncs és on la necessitat de canvi i la viabilitat econòmica és major. La independència de cada una de les fases garanteix el correcte funcionament del conjunt fins i tot si no es completen tots els sectors. A més, permet que la resta de fàbrica segueixi amb l'ús actual d'indústria logística.

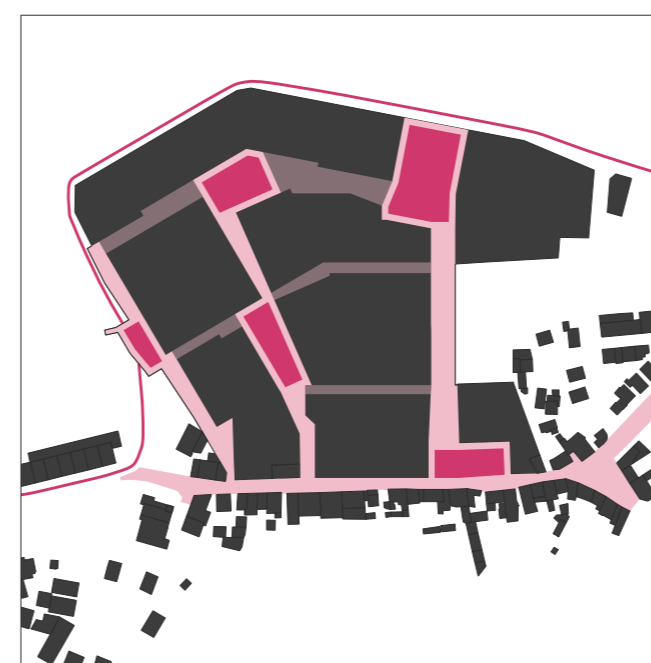

### Infiltració de l'espai públic

La proposta contempla 3 dits principals d'infiltració des del Carrer Vell. Aquests dits es comuniquen entre ells a partir d'uns anells perpendiculars que acaben articulant el nou espai públic. En punts on augmenta la secció de l'espai lliure, es generen diversos nodes destinats a suplir les necessitats de les naus més properes. Així doncs, apareixen nodes de caràcter més social o més productiu segons la posició on es troben.

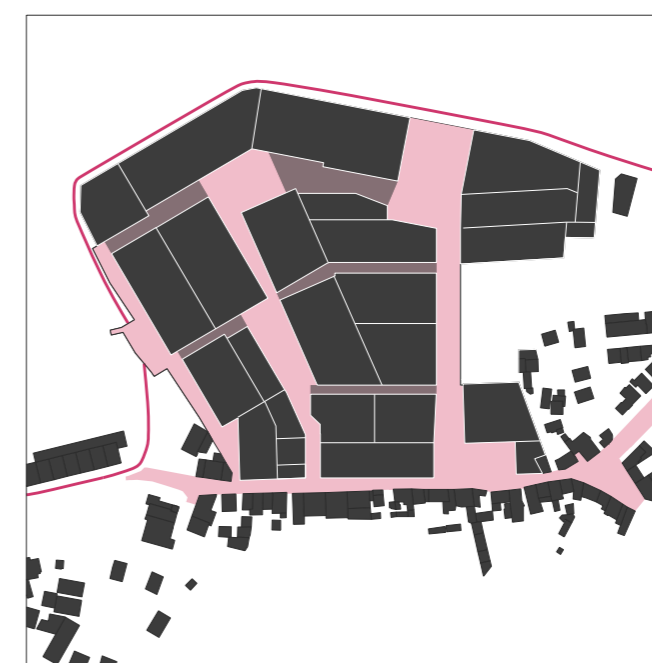

### Nova reparcel·lació

El nou espai públic genera noves façanes de naus que avui en dia es troben dins de la massa industrial de la fàbrica. Això permet dur a terme una nova reparcel·lació del conjunt, transformant cada una de les naus en una nova parcel·la. Aquesta nova subdivisió incrementa les possibilitats que apareguin nous usos i nous règims de tenència. A més, regulant uns paràmetres d'edificació comuns obligatoris per a totes les noves parcel·les, s'aconsegueix un correcte funcionament del conjunt.



### Variabilitat d'usos i de règims de tenència

Com a resultat final, poden aparèixer diferents règims de tenència, doncs una sala nau pot ser d'un únic propietari, pot tenir múltiples propietaris o pot ser llogada per diversos agents. Es garanteix també una transició residencial-productiva des del límit de la fàbrica més proper al poble fins al més allunyat. Això genera una atomització de la gran massa industrial que dona lloc a un gra més urbà i a múltiples i imprevisibles noves hipòtesis d'ús.