

Análisis de dinámicas suburbanas

límite entorno vallado

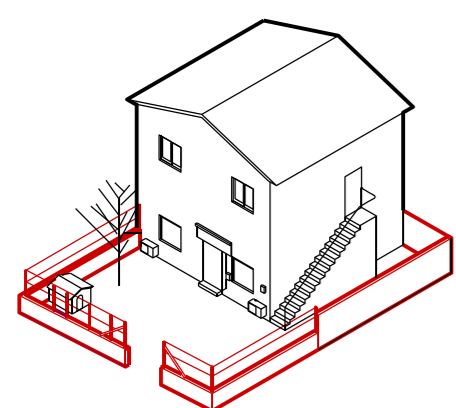

el tejido suburbano es cerrado por definición. Los muros de las casas son la parte construida más visible desde la calle. casi siempre tiene una parte sólida y otra vegetal. La primera marca fuertemente el límite y la segunda es un adelanto del jardín interior.

escala privacidad



centro histórico
La fachada constituye el último límite construido entre lo público y lo privado.

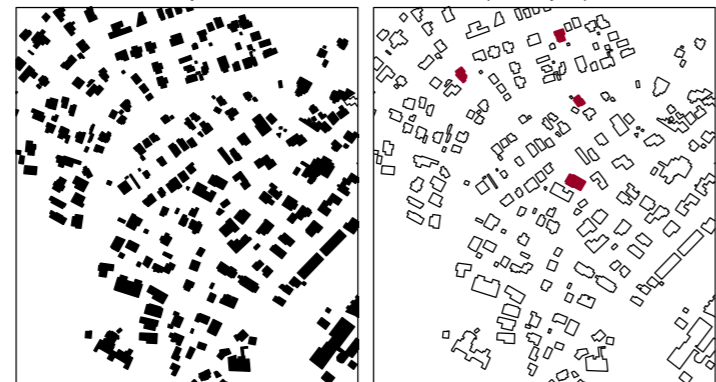

ensanche residencial baja densidad
Existen límites construidos más allá del límite de la vivienda

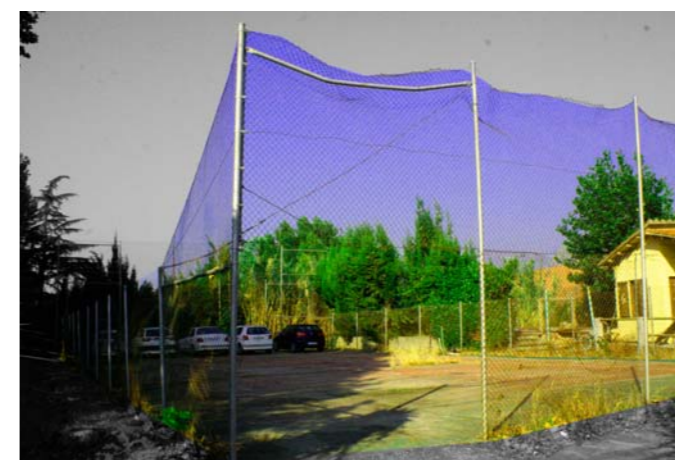

comercio microcentros

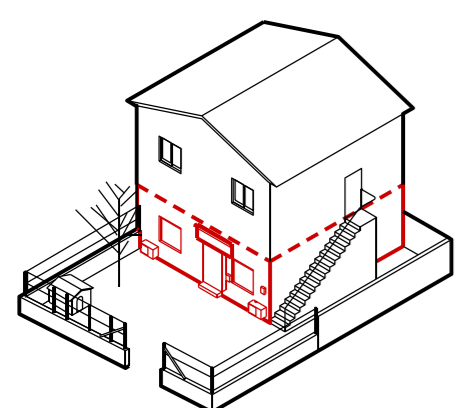

en un entorno en el que hay muy poco espacio público, los lugares de reunión y de intercambio son los pequeños comercios. Tienen el mismo tamaño y la misma forma que el resto de los edificios de alrededor. Son centros urbanos sin una forma diferenciada.

escala implantación comercial

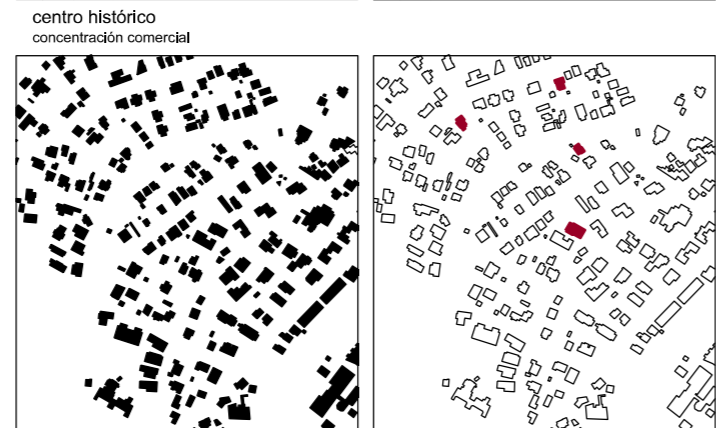

ensanche residencial baja densidad
el comercio se implanta unido a programas de vivienda



jardín verde suburbano

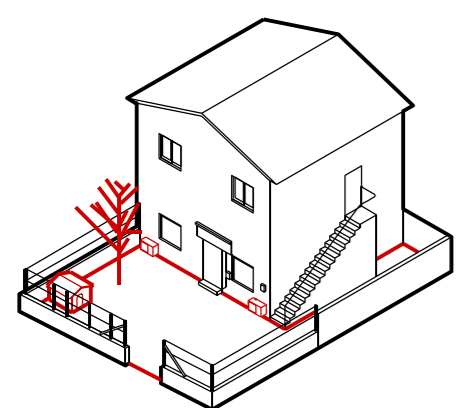

los espacios verdes están totalmente domesticados y generan los espacios de representación pública intramuros. Se adaptan al intersticio entre casa y muro con elementos vegetales y pequeños soportes de actividad.

escala implantación comercial

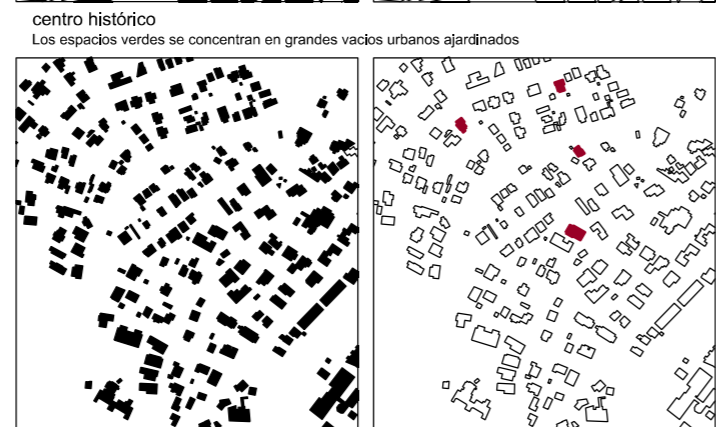

ensanche residencial baja densidad
No existe el espacio verde comunitario. Cada unidad contiene su propio espacio verde domesticado.



Análisis programático

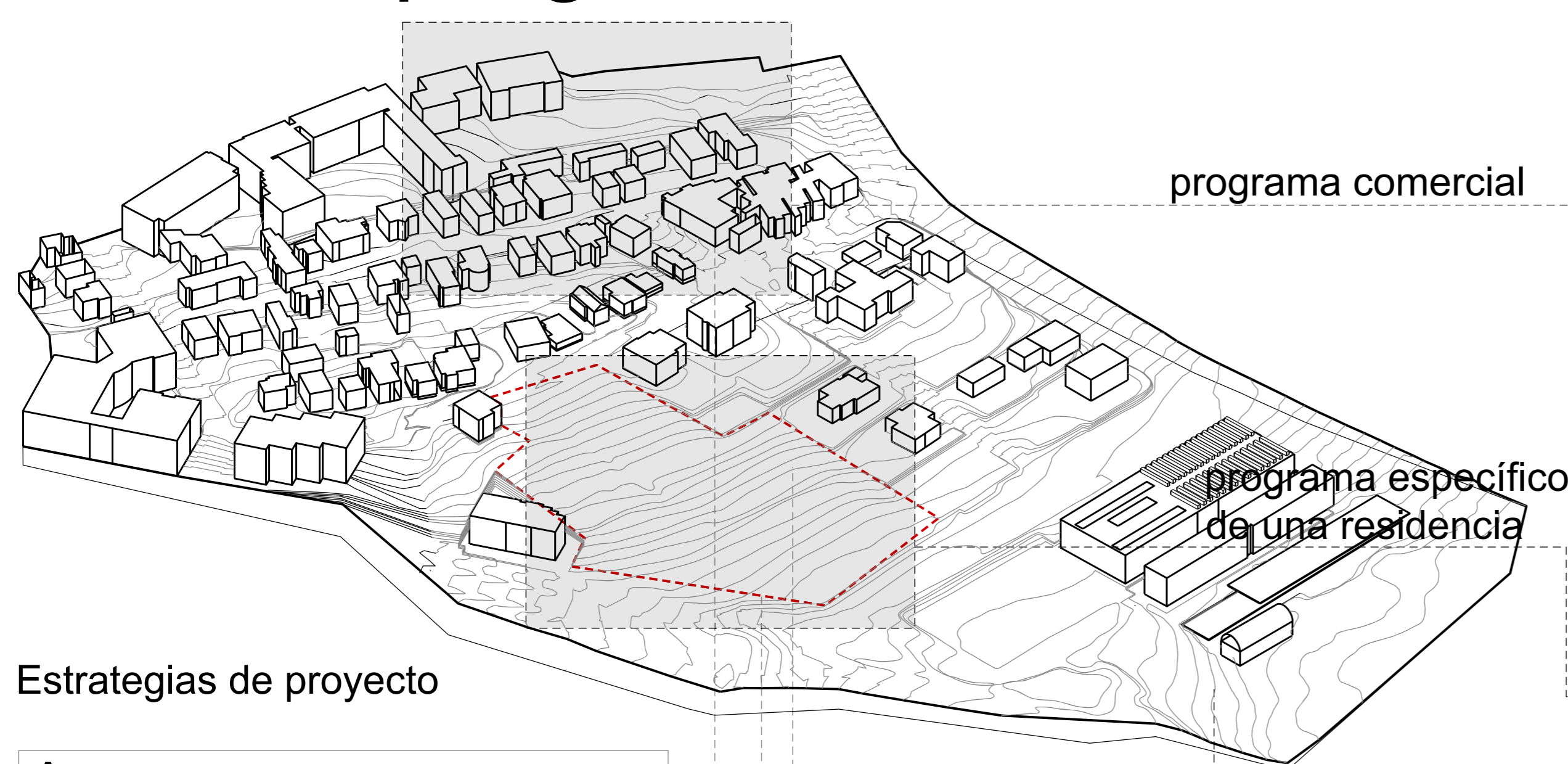

Estrategias de proyecto

- A** Inserción de programa comercial para generar relaciones con el entorno suburbano
- B** Definición de los límites parcelario a partir del entorno inmediato
- C** Concreción del espacio libre como soporte domesticado para actividades

programa etsav

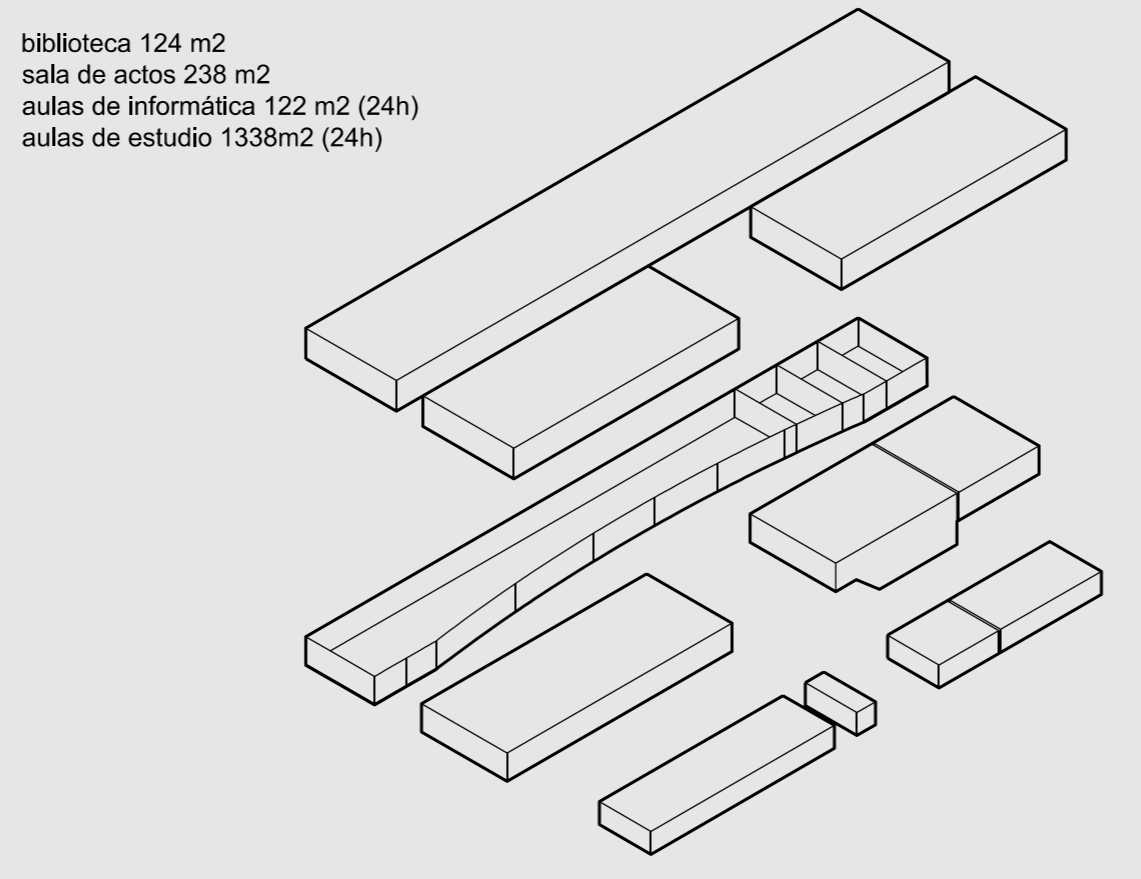

programa comercial

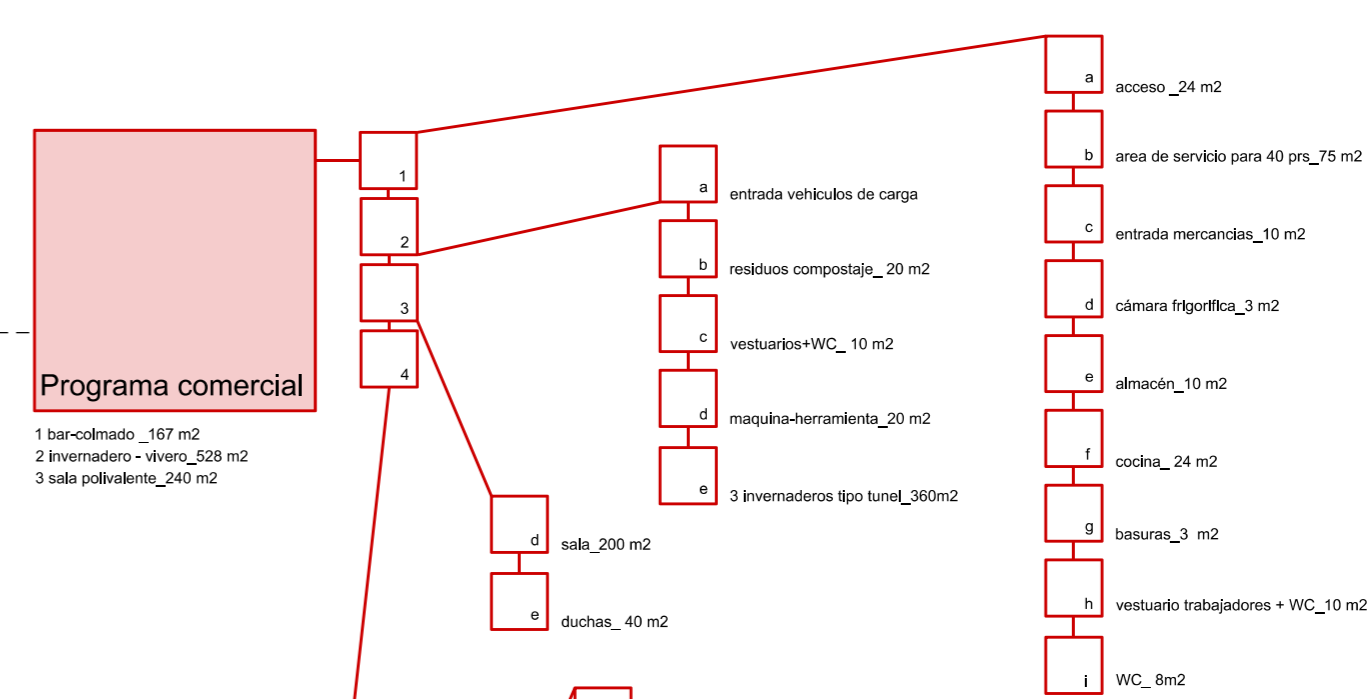

programa específico de una residencia

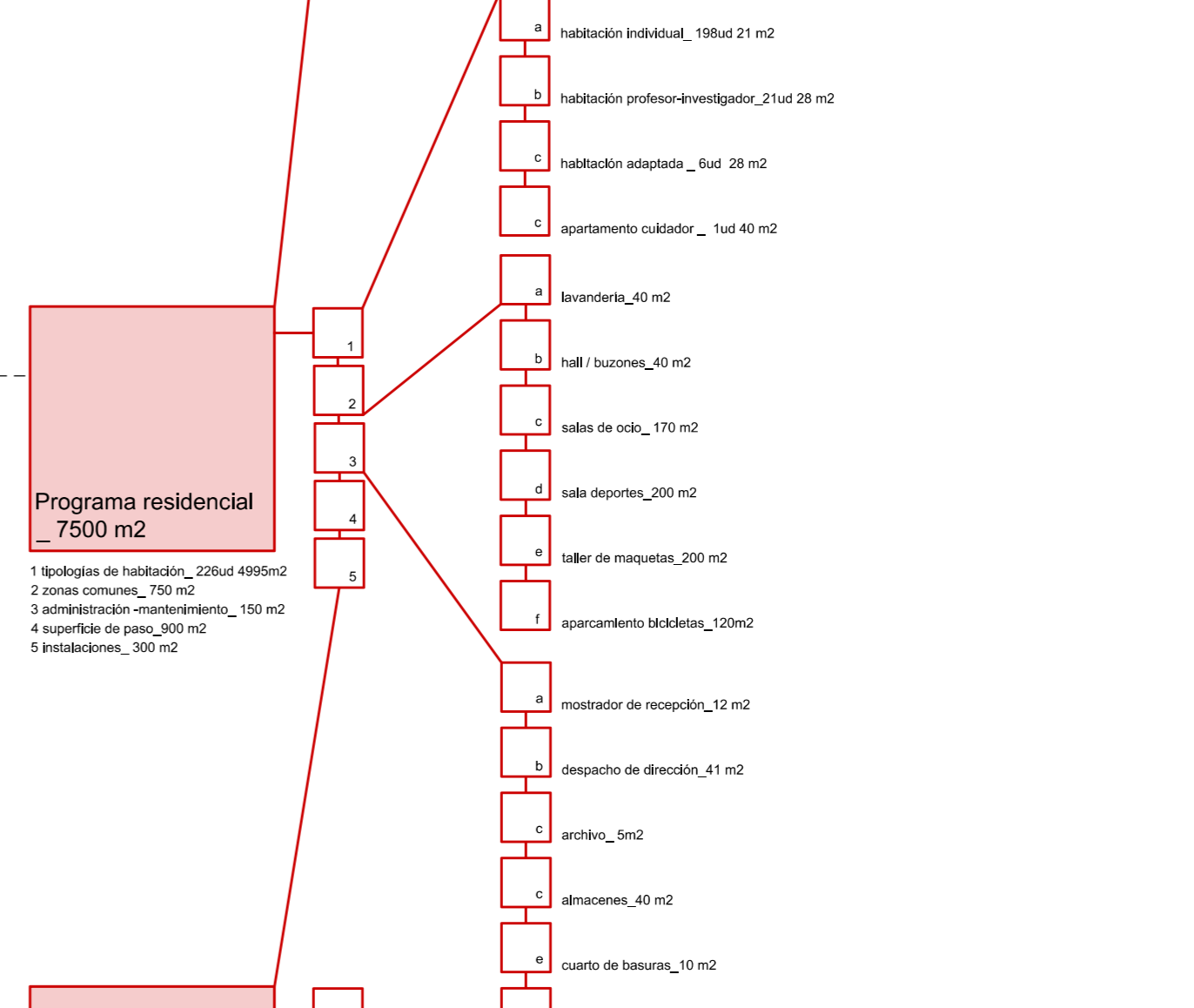

cuadro de superficies	ud.	%	m2
habitaciones			
A. habitación individual (21 m2)	198	55.5	4169
B. hab. profesor investigador (28m2)	22	8.2	616
C. Habitación adaptada (28m2)	6	2.2	168
D. Apartamento cuidador (50 m2)	1	0.5	40
TOTAL habitaciones	227	66.4	4993
Zonas comunes	10		750
Superficies de paso	12		900
Instalaciones	4		300
Administración-mantenimiento	2		150
Comercial	5.4		407
227 hab	100		7500