

característiques dels revestiments verticals

el revestiment vertical de la sala polivalent es realitzant un aplicat de plaques fins a 1m de la zona problema, sobre perfilado oculta d'acer galvanitzat, amb alineament acotat inferior a base de llana de roca.

s'alternen 2 tipus de panells, els perforats, situats en les parts altes de la sala, i els llisos, disposats a la part baixa i en contacte amb els usuaris.

els panells de l'interior de la sala són acabats amb fusta de sapellí, el color fosc de la qual atavora l'ús de la sala per a projeccions i actuacions musicals o teatrals on es requereixi presència d'escassa llum.



el revestiment vertical dels accessos a la sala, així com el de la sala petits (d'excursions) es realitzant un aplicat de fusta contraxapada, acabada amb lista de beucó.

el color clar del beucó contrasta amb el color fosc del sapellí de l'interior de la sala polivalent, diferenciant clarament les zones d'accés, els passos laterals i les diferents sales (polivalent - exposicions).

tant un acabat, com l'altre, segueixen el mateix espigament de juntes, per tal de donar continuïtat al revestiment i aconseguir un caràcter unificador entre els diferents espais.

butaques e: 1/10

després de la instal·lació d'un sistema de graderia vertical, les butaques de la sala han de ser plegables, per tal de poder quedar amagades dins el propi sistema de la graderia un cop aquest s'hagi plegat.

la butaca "Shock" de la casa Més permet aquest requeriment, aïllant que resulta de total benefici a la graderia.

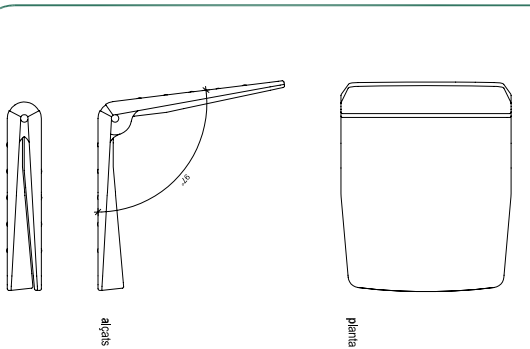

La sala polivalent l'interior pot ser graderia a les seves graderies verticals i a l'escenari desmuntable, des d'un auditori de música, una sala de projeccions, un espai per conferències o una sala de ball i festes, així com moltes altres possibilitats, lligades amb l'esport o amb la cultura, podent ser complementades amb una cornisa directa, tant al hall del nivell 0, com amb la sala d'exposicions dels nivells +1, amb el seu corresponent foyer.

