

PROGRAMA EN ALÇADA

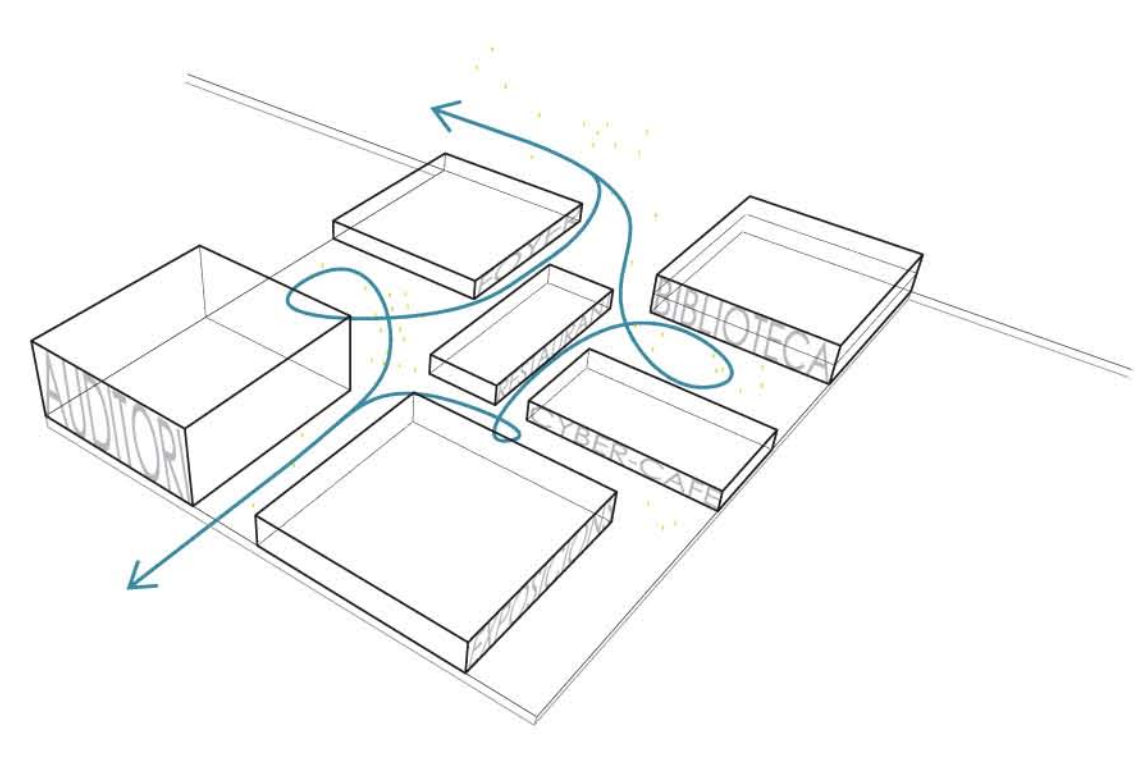

PROGRAMA EN EXTENSIÓ

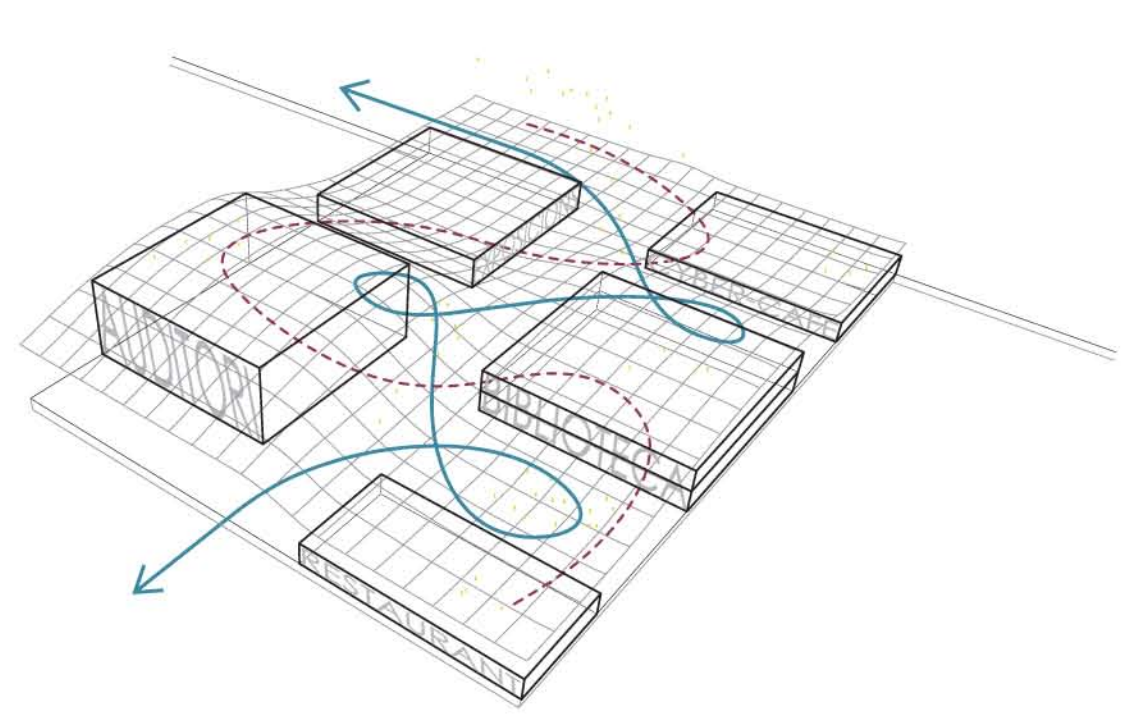

PROGRAMA EN EXTENSIÓ FUNCIONAL + COBERTA LANDSCAPE

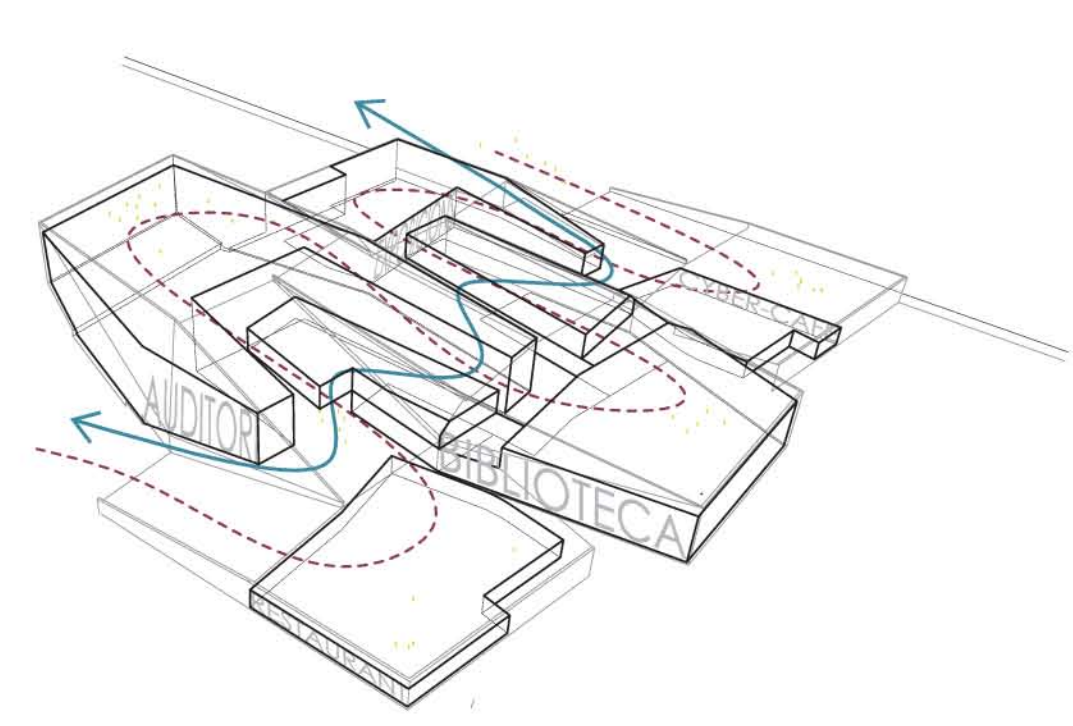

FORMALITZACIÓ

ESTRATEGIES

Pel fet de voler obrir el canal a la ciutat i establir una connexió amb els dos teixits, interessa que pugui ser creat pel seu punt mig cosa que fins al moment no és possible. Actualment hi ha una plataforma buida, en canvi l'ús de l'aigua ja s'ha reconverit en port esportiu.
 Arrosseguem la vivència del casc antic a l'interior de l'edifici, es crea un carrer interior irregular, estret en alguns punts i dilatat en d'altres com els del casc antic.
 Volumetria — el gra de la peça és de les dimensions dels nous creixements. (Dimensions de la plataforma 100x130m)

ESTRATEGIES/ACTIVITAT D'INTERVENCIÓ
 1 EN ALÇADA, Independència entre els que creuen i la circulació interna. Bloqueig de vistes segons on estiguem col·locats.
 2 EXTENSIÓ, Unificació del recorregut intern i el fet de crear.
 3 EXTENSIÓ + APORTACIÓ D'ESPAI PÚBLIC, coberta com a espai públic
 4 FORMALITZACIÓ, Espai públic en coberta, adaptació a la superfície i a les alçades del programa.

PROGRAMA MEDIATECA
 Conté gran varietat de funcions relacionades amb els media.
 Col·locació de les peces en funció del seu ús temporal. Les peces amb un horari més ampli són les extremes a més a més de poder-hi donar servei rotat des de l'exterior.

