

# VIALITAT I CIRCULACIONS

## BANKS DE TORNEJO

Base de torregó amb el model torregó d'escut, torregó per dues bases de torregó combinables (torregó llarg i torregó curt), a les que es poden afegir elements de fusta amb requadre o sense.

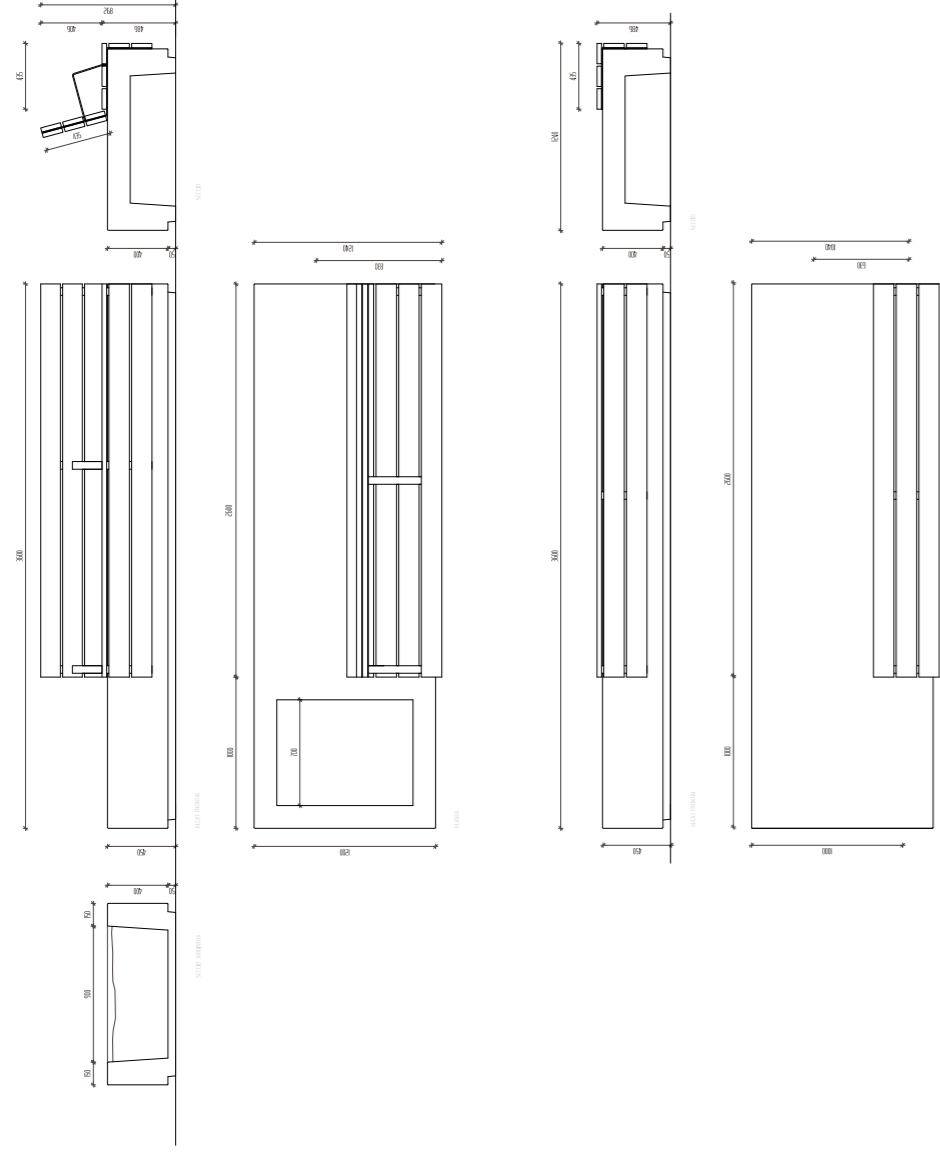

escala: 1/50

## BANKS DE TORNEJO

Base de torregó amb el model torregó d'escut, torregó per dues bases de torregó combinables (torregó llarg i torregó curt), a les que es poden afegir elements de fusta amb requadre o sense.

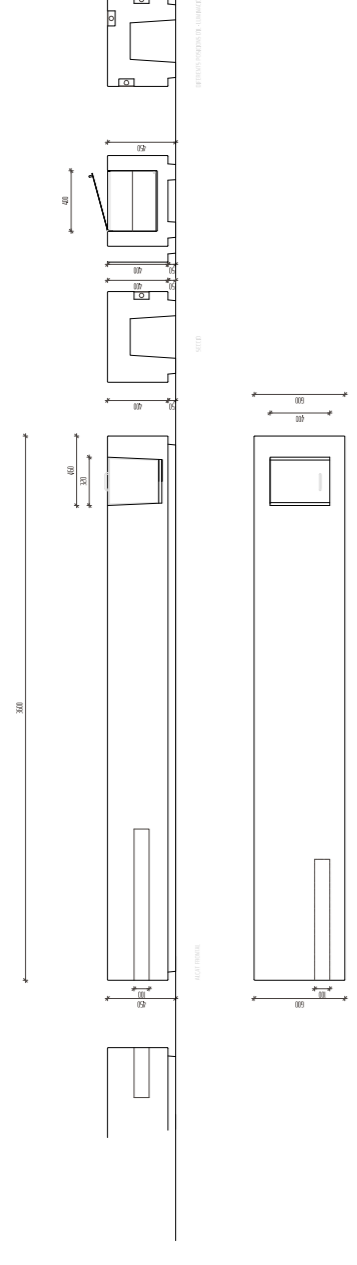

escala: 1/50

## ENLLUMENAT PÚBLIC: FAMALS

Columna transconector d'acer corrent amb projectors Siemens scompact a muntar sobre RM 2006, reflector tubular LED, opció simètrica.

model 14 d'escut. Models 5, 7, 9 i 10 i 12m

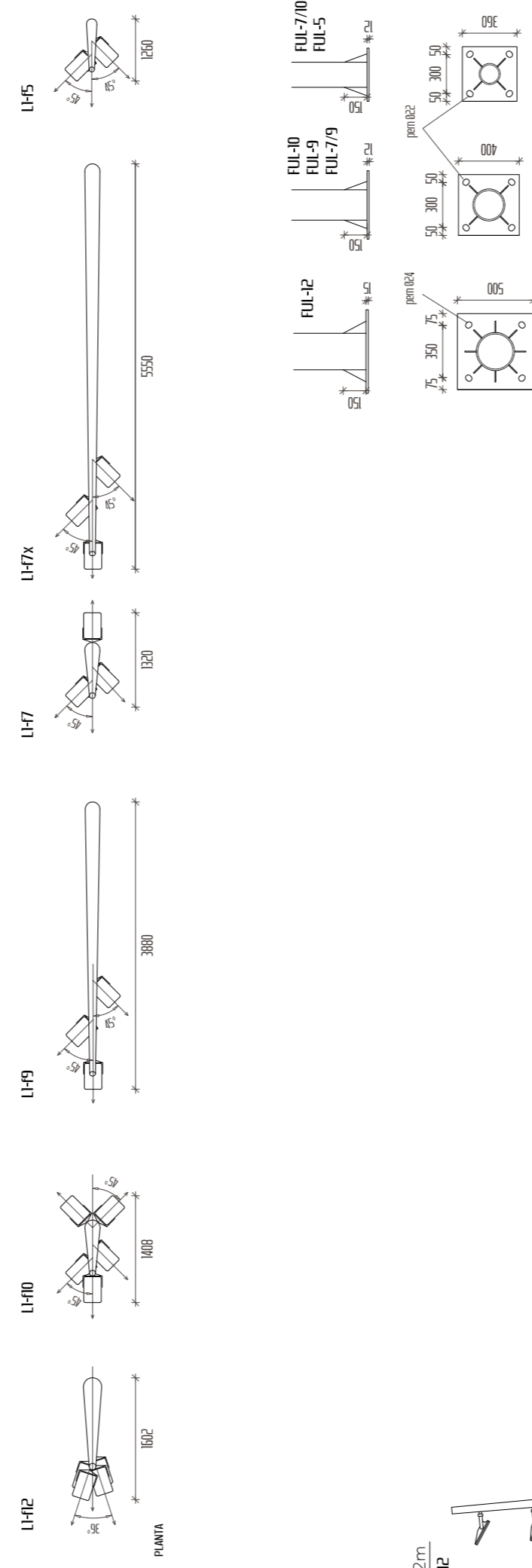

escala: 1/75

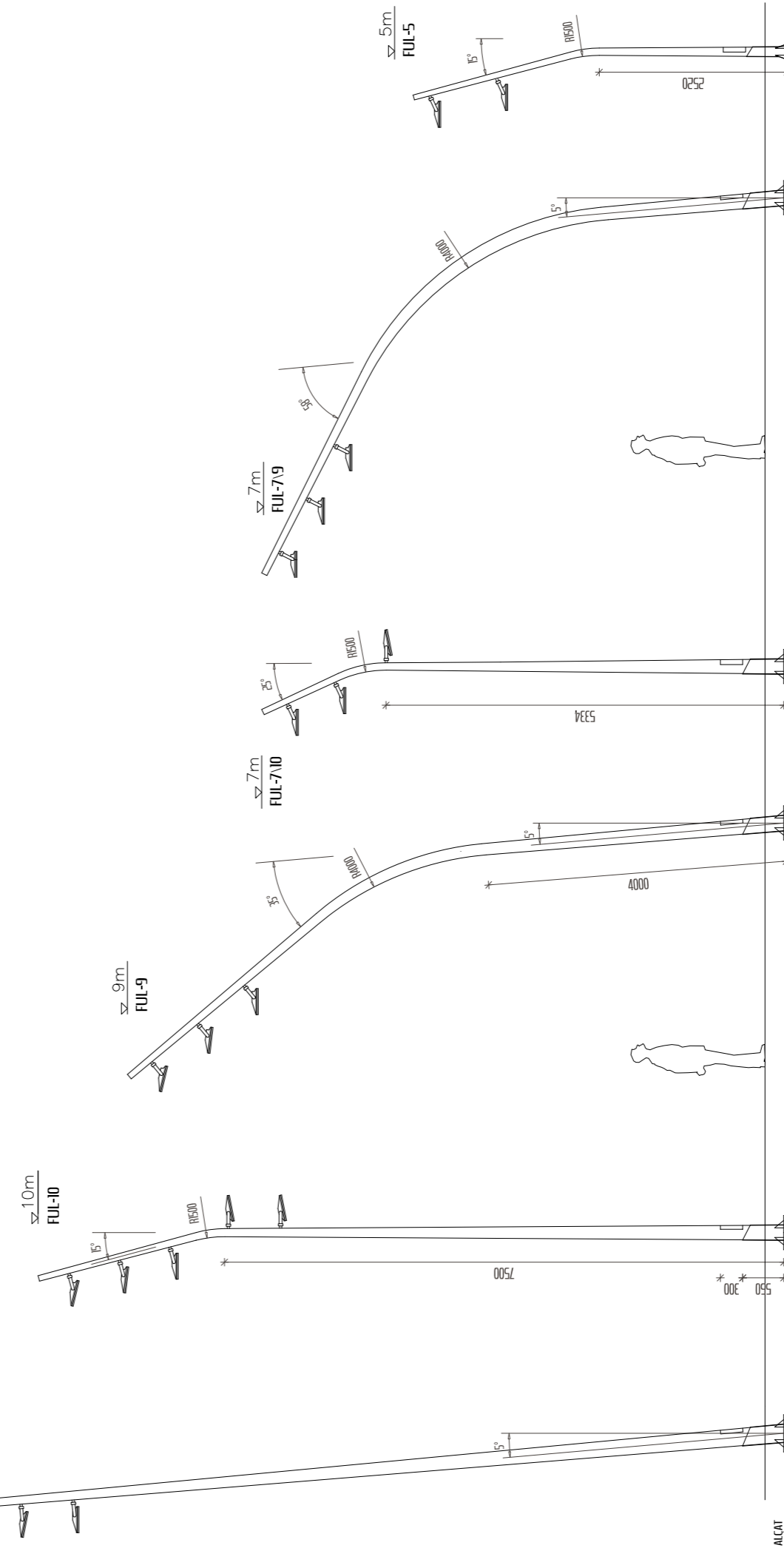

escala: 1/75

## URBANITZACIÓ

Sta dissenyat un dissenyat especial que resol els problemes de pavimentació, totall nodal, recollida d'aigües i menjament tot en una sola peça.

Compta amb tres peces diferents, cada una te la seva pròpia funció: alfosa de donar forma al passeig urbà.

La primera peça és la més important, ja que és la que ens marca la pauta alfosa de cobrir la resta de la via. És la que ens marca el ritme, ja sigui al carrer o a l'interior de la via. És la que ens marca el ritme, ja sigui al carrer o a l'interior de la via.

La segona peça és la més important, ja que és la que ens marca la pauta alfosa de cobrir la resta de la via. És la que ens marca el ritme, ja sigui al carrer o a l'interior de la via.

La tercera peça és la més important, ja que és la que ens marca la pauta alfosa de cobrir la resta de la via. És la que ens marca el ritme, ja sigui al carrer o a l'interior de la via.

La quarta peça és la més important, ja que és la que ens marca la pauta alfosa de cobrir la resta de la via. És la que ens marca el ritme, ja sigui al carrer o a l'interior de la via.

La cinquena peça és la més important, ja que és la que ens marca la pauta alfosa de cobrir la resta de la via. És la que ens marca el ritme, ja sigui al carrer o a l'interior de la via.

La sisena peça és la més important, ja que és la que ens marca la pauta alfosa de cobrir la resta de la via. És la que ens marca el ritme, ja sigui al carrer o a l'interior de la via.

La setena peça és la més important, ja que és la que ens marca la pauta alfosa de cobrir la resta de la via. És la que ens marca el ritme, ja sigui al carrer o a l'interior de la via.

La vuitena peça és la més important, ja que és la que ens marca la pauta alfosa de cobrir la resta de la via. És la que ens marca el ritme, ja sigui al carrer o a l'interior de la via.

La novena peça és la més important, ja que és la que ens marca la pauta alfosa de cobrir la resta de la via. És la que ens marca el ritme, ja sigui al carrer o a l'interior de la via.

La desena peça és la més important, ja que és la que ens marca la pauta alfosa de cobrir la resta de la via. És la que ens marca el ritme, ja sigui al carrer o a l'interior de la via.

La onzeena peça és la més important, ja que és la que ens marca la pauta alfosa de cobrir la resta de la via. És la que ens marca el ritme, ja sigui al carrer o a l'interior de la via.

La dotzena peça és la més important, ja que és la que ens marca la pauta alfosa de cobrir la resta de la via. És la que ens marca el ritme, ja sigui al carrer o a l'interior de la via.

La tretzena peça és la més important, ja que és la que ens marca la pauta alfosa de cobrir la resta de la via. És la que ens marca el ritme, ja sigui al carrer o a l'interior de la via.

La catorzena peça és la més important, ja que és la que ens marca la pauta alfosa de cobrir la resta de la via. És la que ens marca el ritme, ja sigui al carrer o a l'interior de la via.

La quinzena peça és la més important, ja que és la que ens marca la pauta alfosa de cobrir la resta de la via. És la que ens marca el ritme, ja sigui al carrer o a l'interior de la via.

La dissetena peça és la més important, ja que és la que ens marca la pauta alfosa de cobrir la resta de la via. És la que ens marca el ritme, ja sigui al carrer o a l'interior de la via.

La dissetena peça és la més important, ja que és la que ens marca la pauta alfosa de cobrir la resta de la via. És la que ens marca el ritme, ja sigui al carrer o a l'interior de la via.

La dissetena peça és la més important, ja que és la que ens marca la pauta alfosa de cobrir la resta de la via. És la que ens marca el ritme, ja sigui al carrer o a l'interior de la via.

La dissetena peça és la més important, ja que és la que ens marca la pauta alfosa de cobrir la resta de la via. És la que ens marca el ritme, ja sigui al carrer o a l'interior de la via.

La dissetena peça és la més important, ja que és la que ens marca la pauta alfosa de cobrir la resta de la via. És la que ens marca el ritme, ja sigui al carrer o a l'interior de la via.

La dissetena peça és la més important, ja que és la que ens marca la pauta alfosa de cobrir la resta de la via. És la que ens marca el ritme, ja sigui al carrer o a l'interior de la via.

La dissetena peça és la més important, ja que és la que ens marca la pauta alfosa de cobrir la resta de la via. És la que ens marca el ritme, ja sigui al carrer o a l'interior de la via.

La dissetena peça és la més important, ja que és la que ens marca la pauta alfosa de cobrir la resta de la via. És la que ens marca el ritme, ja sigui al carrer o a l'interior de la via.

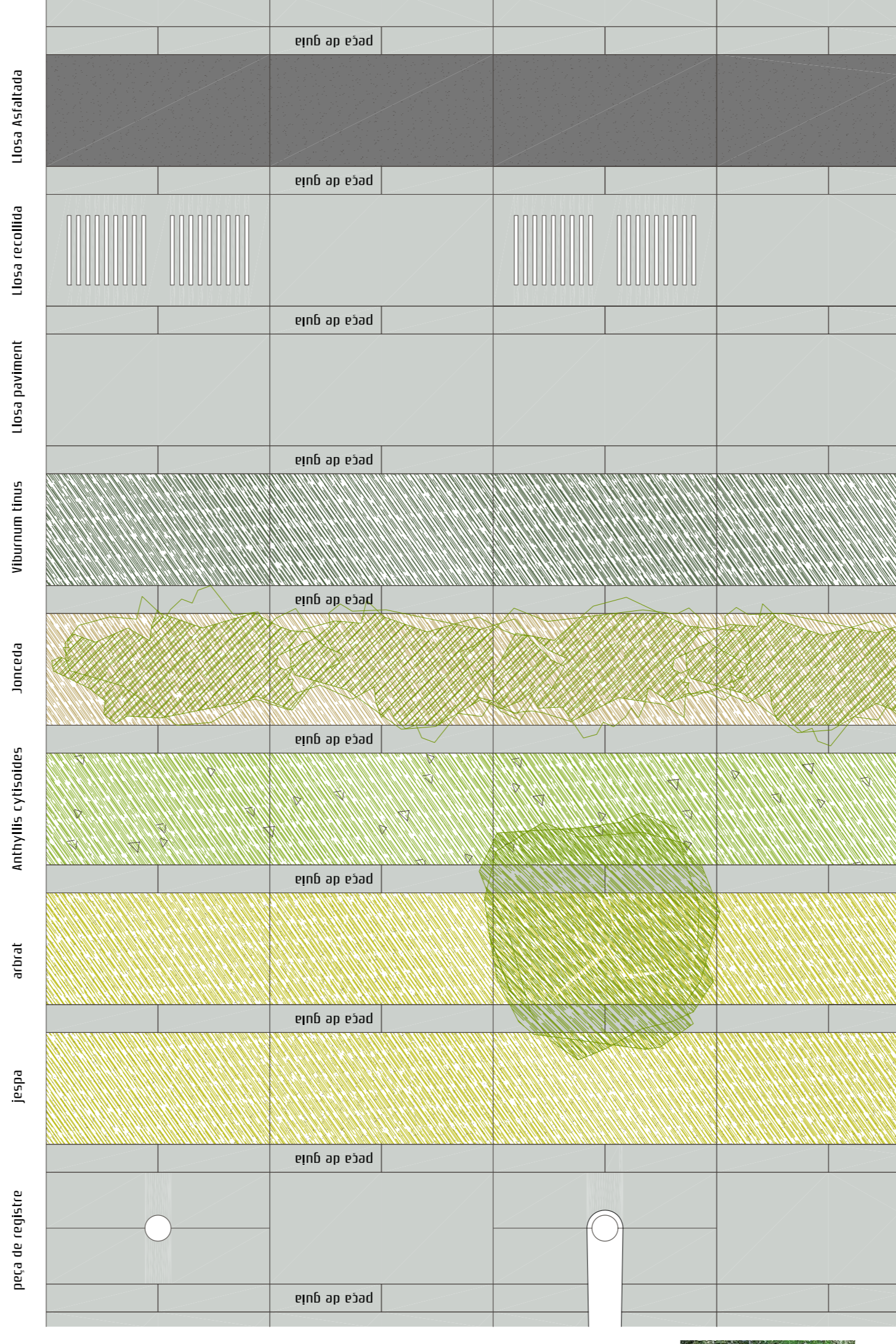
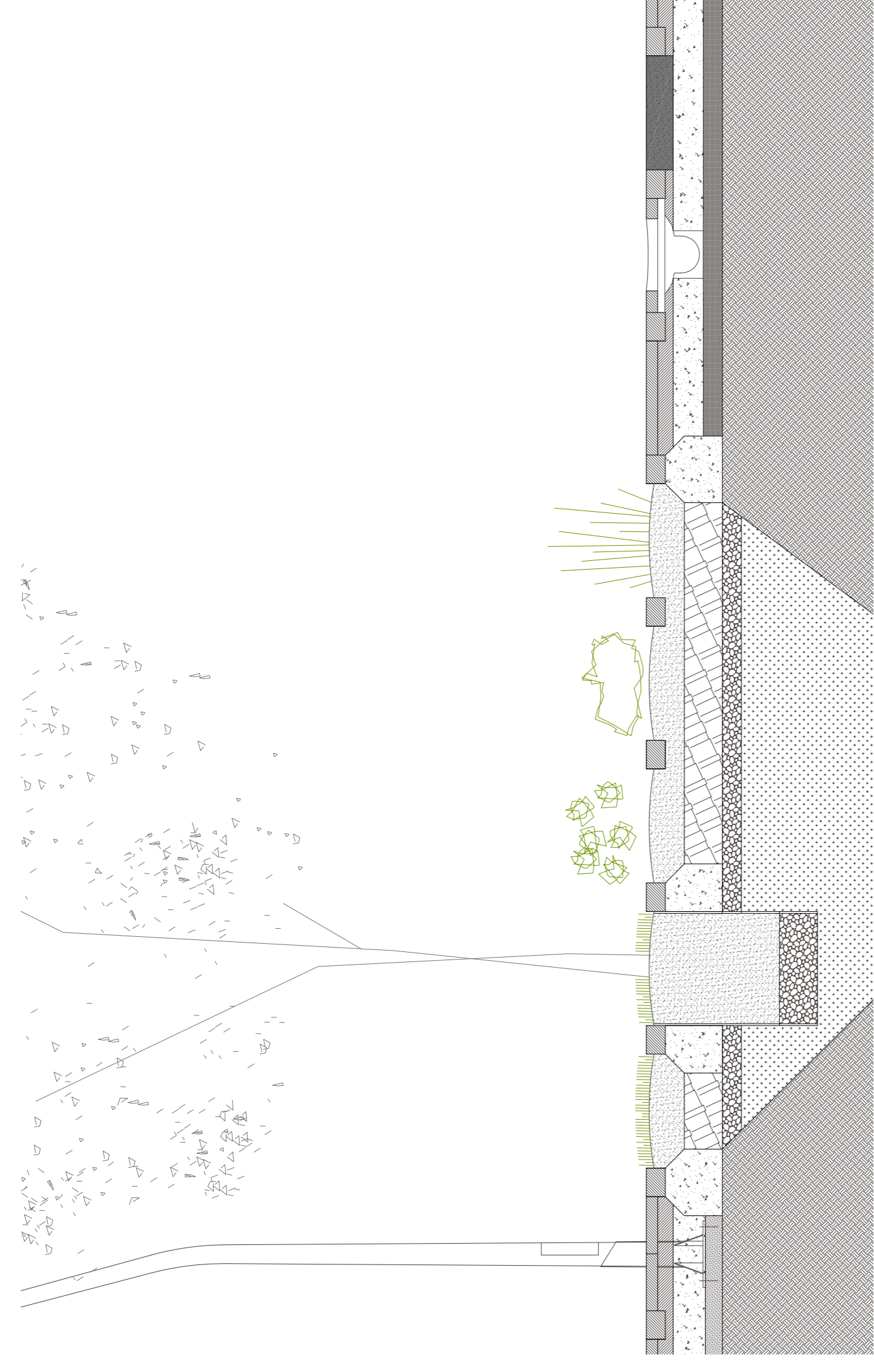

escala: 1/20



esquemes visuals de l'entorn a l'hotel i al restaurant urbanitzats

