

ALÇAT

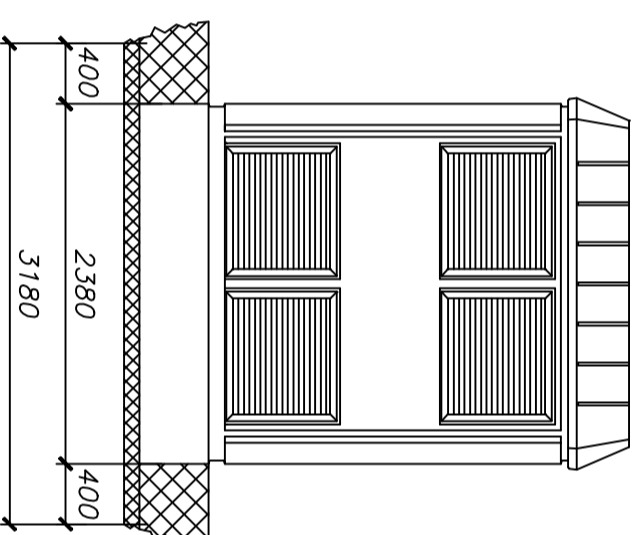

VISTA PER B

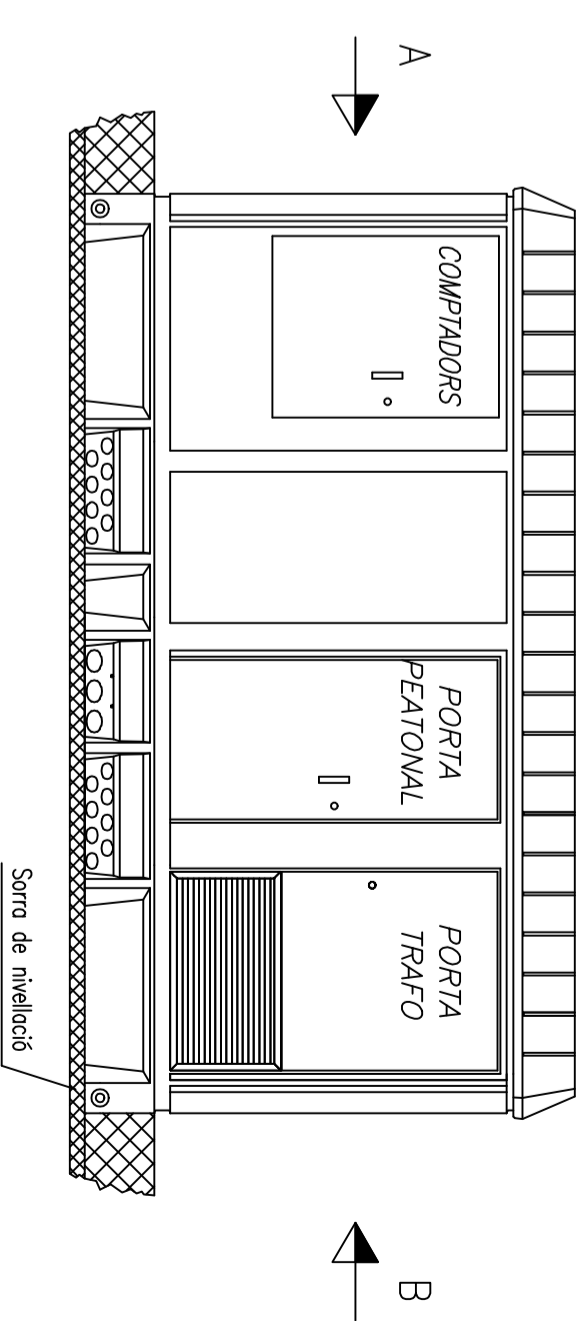

VISTA FRONTAL

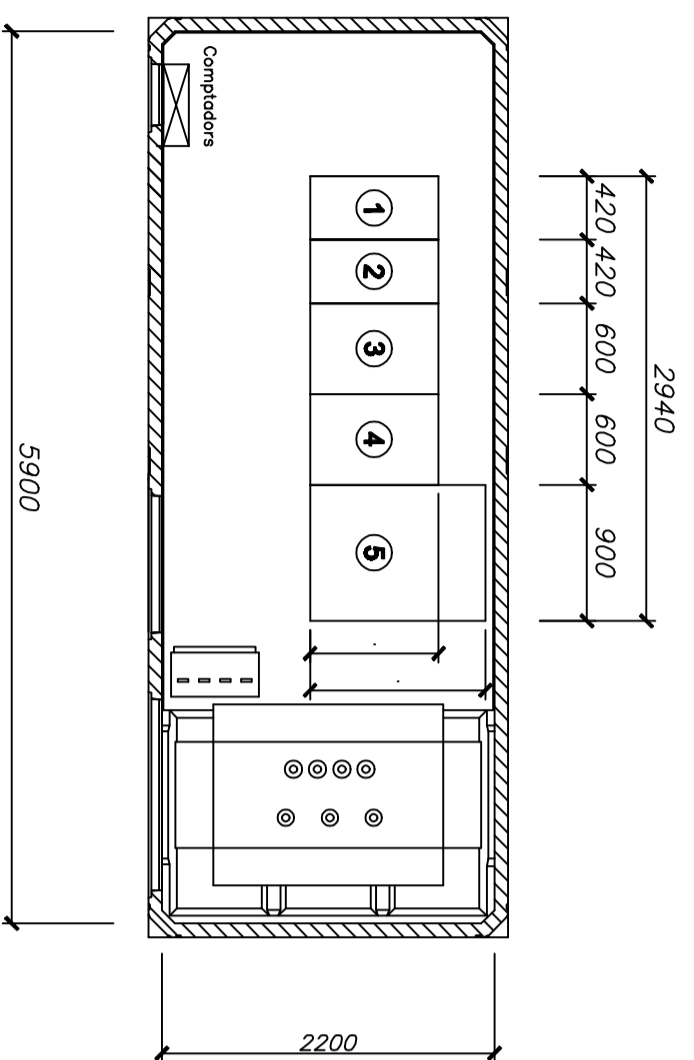

PLANTA

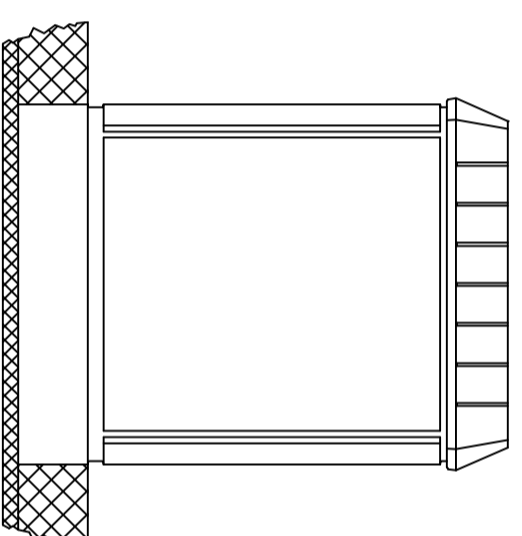

VISTA PER A

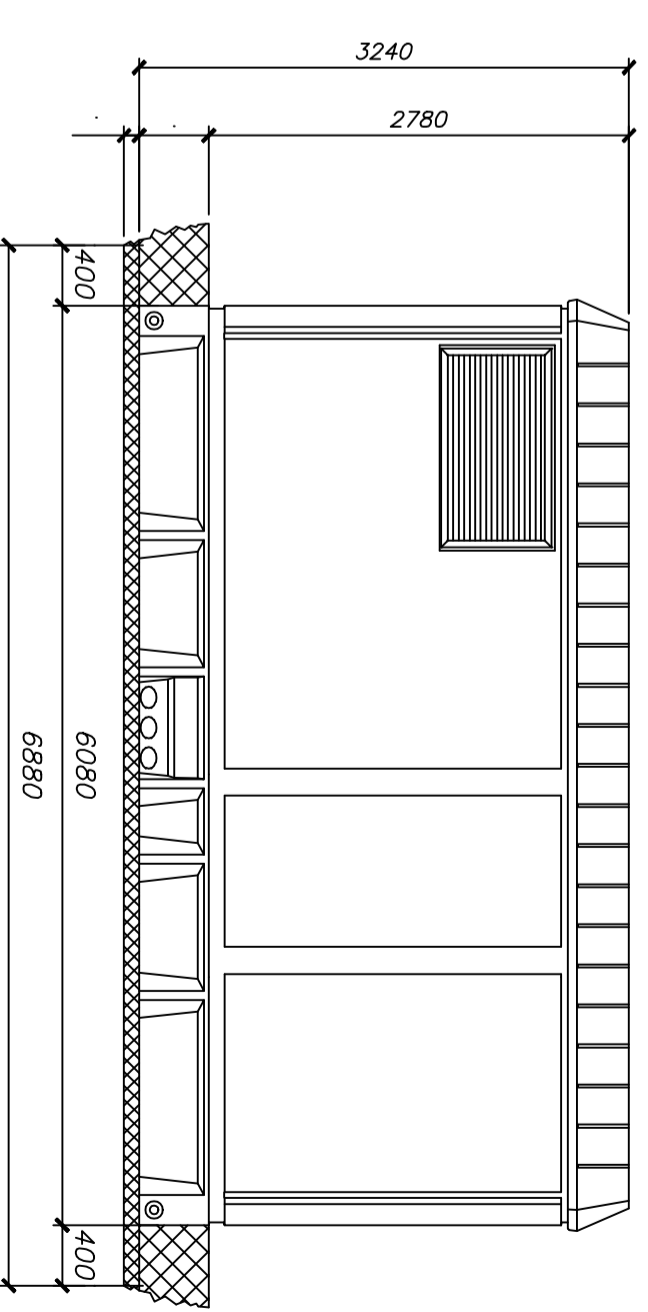

VISTA POSTERIOR

**C.T. ORMABLOC CGM36-L2
PFU-5**

LLEGENDA

- ① Cella Modular CML-36 de Línia amb aïllament i tall en SF6.(COMPANYIA)
- ② Cella Modular CML-36 de Línia amb aïllament i tall en SF6.(COMPANYIA)
- ③ Cella Modular CMLP-PT-36 de Línia amb aïllament i tall en SF6.(ABONAT)
- ④ Cella Modular CMP-V-36 de protecció amb interruptor automàtic amb tall en buit i aïllament en SF6.
- ⑤ Cella Modular CMM-36 de mesura.

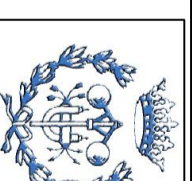

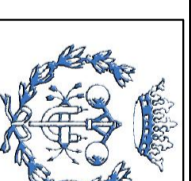
				PROJECTE FINAL DE CARRERA	
				TÍTOL	INSTAL·LACIONS D'UNA NAU INDUSTRIAL TEXTIL
DEINOMINACIÓ				PLANOL DEL CENTRE DE TRANSFORMACIÓ	
DIBUJANT	NOM	DATA	ALUMNE	ESQUILA	
ORIOL COSTA	ORIOL COSTA	DESEMBRE 2010	ORIOL COSTA CUNYAT		
VESIT	NOM	DATA	CARRERA		
ORIOL COSTA	ORIOL COSTA	DESEMBRE 2010	ENGINYERIA INDUSTRIAL		1:50
PROFESSOR	N. DE DIBUJOS	DIBUJ NUM			
ORIOL BOIX ARAGONÈS	12	8			